

---

**TH** เครื่องล้างจาน  
**VI** Máy Rửa Chén

---

คู่มือการใช้งาน  
Hướng dẫn Sử dụng

2  
24

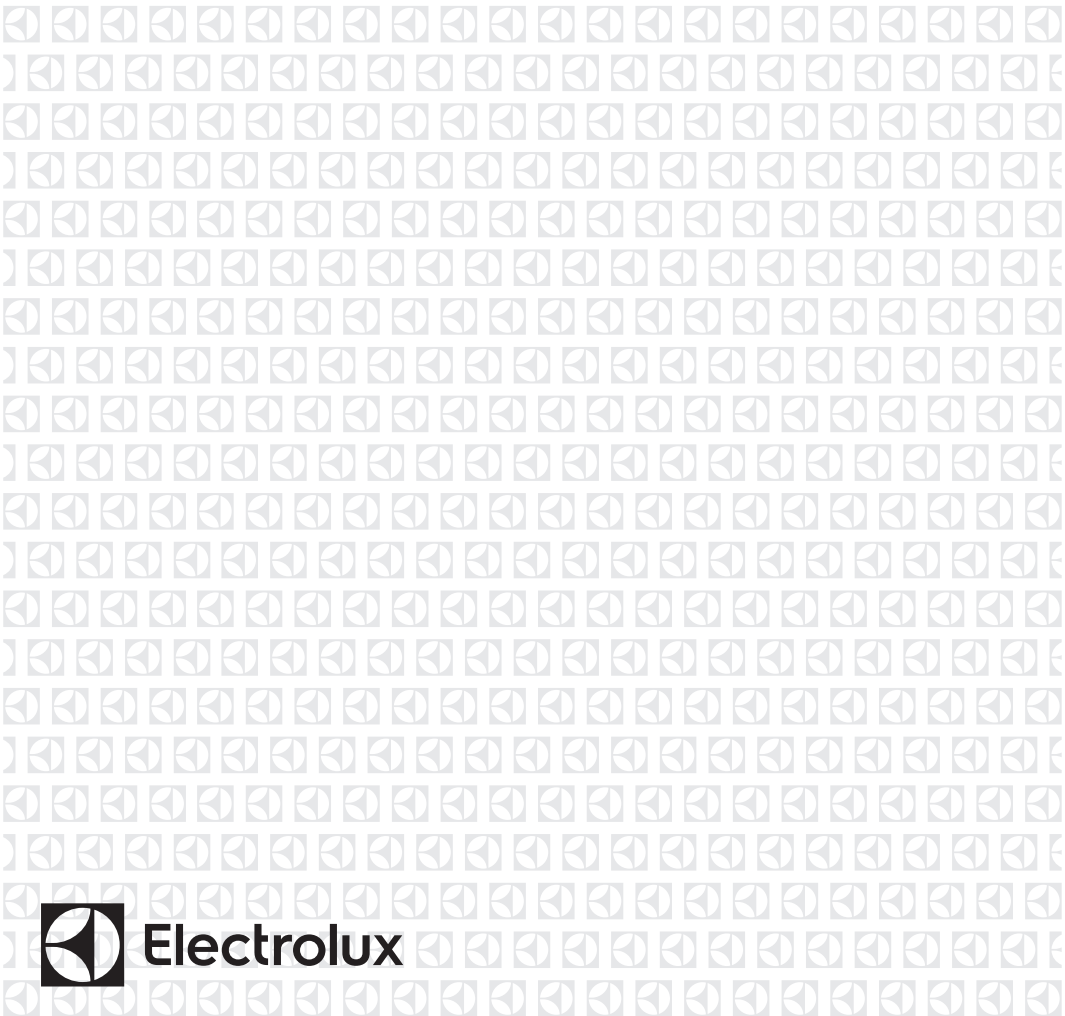

## สารบัญ

1. ข้อมูลด้านความปลอดภัย.....	3
2. คำแนะนำด้านความปลอดภัย.....	4
3. รายละเอียดผลิตภัณฑ์.....	6
4. แผงควบคุม.....	7
5. โปรแกรม.....	7
6. ค่าปรับตั้ง.....	9
7. ตัวเลือก.....	12
8. ก่อนการใช้งานครั้งแรก.....	13
9. การใช้งานทั่วไป.....	14
10. คำแนะนำและเคล็ดลับ.....	16
11. การดูแลและทำความสะอาด.....	17
12. การแก้ไขปัญหา.....	19
13. ข้อมูลทางเทคนิค.....	22

## เราคิดถึงคุณเสมอ

ขอพบพระคุณที่ซื้อเครื่องใช้ไฟฟ้าจาก Electrolux คุณได้เลือกผลิตภัณฑ์ที่ผลิตขึ้นโดยผู้ผลิตที่มีความเชี่ยวชาญและโดดเด่นด้านนวัตกรรมมานับหลายทศวรรษ ผลิตภัณฑ์ของเรามีความโดดเด่นและมีสไตล์ ออกแบบมาโดยคำนึงถึงผู้ใช้โดยเฉพาะ ไม่ว่าคุณจะใช้ผลิตภัณฑ์เมื่อใด คุณจึงมั่นใจได้ว่าจะประสิทธิภาพในการทำงานตามที่คาดหวังทุกครั้ง

ยินดีต้อนรับสู่ Electrolux

**แวะไปยังเว็บไซต์ของเราสำหรับ:**



รับคำแนะนำในการใช้งาน เอกสารแผ่นพับ ข้อมูลการแก้ไขปัญหาและข้อมูลการให้บริการได้ที่

**[www.electrolux.com/webselfservice](http://www.electrolux.com/webselfservice)**



ลงทะเบียนผลิตภัณฑ์ของคุณเพื่อความสะดวกยิ่งขึ้นในการรับบริการที่

**[www.registerelectrolux.com](http://www.registerelectrolux.com)**



เลือกซื้ออุปกรณ์เสริม วัสดุสิ้นเปลืองและอะไหล่สำหรับเครื่องใช้ไฟฟ้าของคุณได้ที่:

**[www.electrolux.com/shop](http://www.electrolux.com/shop)**

## ฝ่ายให้บริการและดูแลลูกค้า

ใส่ใจให้หมดทุกครั้ง

ขณะติดต่อศูนย์บริการที่ได้รับการรับรองของเรา กรุณาเตรียมข้อมูลต่อไปนี้ให้พร้อม รุ่น PNC ซีเรียล 넘เบอร์

ตรวจสอบข้อมูลได้จากแผ่นข้อมูลสินค้า

⚠️ คำเตือน / ข้อควรระวัง-ข้อมูลด้านความปลอดภัย

📄 ข้อมูลและคำแนะนำทั่วไป

🛒 ข้อมูลด้านสิ่งแวดล้อม

เปลี่ยนแปลงได้ โดยไม่ต้องแจ้งให้ทราบ

## 1. ⚠ ข้อมูลด้านความปลอดภัย

ก่อนติดตั้งและใช้งานเครื่อง กรุณาอ่านคำแนะนำที่จัดมาให้โดยละเอียดก่อนในเบื้องต้น ผู้ผลิตจะไม่รับผิดชอบใด ๆ ต่อการบาดเจ็บหรือความเสียหายที่เป็นผลมาจากการติดตั้งหรือใช้งานที่ไม่ถูกต้อง เก็บชุดคำแนะนำเพื่อความปลอดภัยไว้ในที่ที่เรียกค้นเพื่ออ้างอิงได้อย่างสะดวก

### 1.1 ความปลอดภัยต่อเด็กและกลุ่มเสี่ยง

- เครื่องสามารถใช้งานได้โดยเด็กอายุ 8 ปีขึ้นไปหรือบุคคลที่มีข้อจำกัดทางร่างกาย ประสาทสัมผัสหรือสภาพจิต หรือขาดประสบการณ์หากมีผู้คอยกำกับดูแลหรือให้คำแนะนำเกี่ยวกับการใช้เครื่องอย่างปลอดภัย และเข้าใจเกี่ยวกับอันตรายที่อาจเกิดขึ้น
- อย่าให้เด็กอายุ 3 - 8 หรือผู้ที่ทุพพลภาพสูงเข้าไปใกล้กเว้นมีคนดูแลอย่างใกล้ชิด
- กันเด็กที่มีอายุต่ำกว่า 3 ปีออกนอกบริเวณยกเว้นมีคนคอยกำกับดูแลอยู่ตลอดเวลา
- อย่าให้เด็กเล่นเครื่อง
- เก็บน้ายาซั๊กฟอกให้พ้นมือเด็ก
- ระวางอย่าให้เด็กหรือสัตว์เลี้ยงอยู่ใกล้ตัวเครื่องขณะประตูเปิดอยู่
- เด็ก ๆ จะต้องไม่ทำความสะอาดหรือดูแลรักษาเครื่องด้วยตัวเองโดยไม่มีผู้ดูแล

### 1.2 ความปลอดภัยทั่วไป

- เครื่องใช้นี้ผลิตขึ้นสำหรับใช้ในครัวเรือนหรือในลักษณะใกล้เคียง เช่น
  - บ้านสวน ในครัวของโรงงาน สำนักงานหรือพื้นที่ปฏิบัติงานอื่น ๆ
  - โดยลูกค้าของโรงแรม หรือที่พักอื่น ๆ
- ห้ามแก้ไขส่วนประกอบทางเทคนิคของเครื่องนี้
- แรงดันน้ำขณะทำงาน (ต่ำสุดและสูงสุด) จะต้องอยู่ระหว่าง 0.5 (0.05) / 8 (0.8) บาร์ (MPa)
- ปฏิบัติตามเงื่อนไขค่าสูงสุดที่ 13 รายการ
- หากอุปกรณ์หรือสายไฟเสียหาย ให้ส่งซ่อมกับผู้ผลิต ศูนย์บริการที่ได้รับอนุญาตหรือบุคลากรผู้เชี่ยวชาญเพื่อป้องกันอันตรายที่อาจเกิดขึ้น

- จัดวางเครื่องใช้บนโต๊ะอาหารบนกระเช้าสำหรับรองรับ โดยให้ปลายด้านคมชี้ลงหรือวางในถาดสำหรับเครื่องใช้ในแนวนอนโดยให้ด้านคมหันลง
- อย่าทิ้งเครื่องขณะเปิดประตูค้างไว้โดยไม่มีคนดูแลเพื่อป้องกันการสะดุดโดยไม่ได้ตั้งใจ
- ก่อนทำการซ่อมบำรุง ให้ปิดเครื่องและปลดสายไฟออกจากเต้ารับไฟฟ้า
- อย่าใช้เครื่องพ่นสเปรย์ไอน้ำแรงดันสูงและ/หรือไอน้ำร้อนเพื่อทำความสะอาดเครื่องใช้
- เครื่องจะมีช่องระบายอากาศที่ด้านล่าง โดยจะต้องไม่มีสิ่งกีดขวาง เช่น พรหม
- เครื่องจะต้องต่อกับแหล่งจ่ายน้ำหลักผ่านชุดท่อที่จัดมาให้ใหม่ ห้ามใช้ชุดท่อเก่าซ้ำ

## 2. คำแนะนำด้านความปลอดภัย

### 2.1 การติดตั้ง



#### คำเตือน

ติดตั้งเครื่องโดยช่างผู้เชี่ยวชาญเท่านั้น

- นำบรรจุภัณฑ์ออกทั้งหมด
- อย่าติดตั้งหรือใช้เครื่องที่เสียหาย
- อย่าติดตั้งหรือใช้เครื่องหากอุณหภูมิต่ำกว่า 0 °C
- ปฏิบัติตามคำแนะนำในการติดตั้งที่จัดมาให้พร้อมกับเครื่อง
- ระวังแรงขณะเคลื่อนย้ายเครื่อง เนื่องจากเครื่องมีน้ำหนักมาก ใช้ถุงมือหนังและรองเท้าที่มิดชิดทุกครั้ง

### 2.2 การต่อระบบไฟ



#### คำเตือน

อาจเกิดเพลิงไหม้หรือไฟฟ้าช็อตได้

- เครื่องจะต้องต่อสายดิน
- พารามิเตอร์ต่าง ๆ ที่ผ่านป้ายข้อมูลจะต้องตรงกับพิกัดทางไฟฟ้าสำหรับแหล่งจ่ายไฟที่ใช้
- ใช้เต้ารับแบบทนแรงกระแทกที่ติดตั้งได้อย่างถูกต้อง
- อย่าใช้หัวต่อหลายทางและสายพวง
- อย่าทำให้ปลั๊กไฟและสายไฟเสียหาย ในกรณีที่ต่อเปลี่ยนสายไฟ ควรให้ศูนย์บริการที่ได้รับอนุญาตเป็นผู้ดำเนินการ

- ต่อปลั๊กไฟเข้ากับเต้ารับไฟฟ้าเมื่อทำการติดตั้งเสร็จสิ้นแล้วเท่านั้น จะต้องมีส่วนสำหรับเสียบปลั๊กได้สะดวกหลังการติดตั้งไฟทุกครั้ง
- เครื่องได้มาตรฐานตามหลักเกณฑ์ E.E.C. Directives
- เฉพาะสหราชอาณาจักรและไอร์แลนด์ อุปกรณ์ติดตั้งติดตั้งปลั๊กขนาด 13 A ในกรณีที่จำเป็นต้องเปลี่ยนฟิวส์ปลั๊ก ให้ใช้ฟิวส์ขนาด 13 A ASTA (BS 1362) เท่านั้น

### 2.3 การต่อระบบน้ำ

- อย่าทำให้สายน้ำได้รับความเสียหาย
- ก่อนต่อท่อใหม่ ท่อจะต้องไม่ถูกใช้มาเป็นเวลานาน หากมีการซ่อมหรือมีการติดตั้งอุปกรณ์ใหม่ (เช่น มาตรูว์ดน้ำ) ให้ปล่อยให้น้ำไหลออกจนกว่าน้ำจะสะอาดและใส
- จะต้องไม่มีจุดน้ำรั่วที่มองเห็นได้ระหว่างและหลังการใช้งานเครื่องครั้งแรก
- ท่อจ่ายน้ำมีวาล์วนิรภัยและปลอกป้องกันพร้อมสายจ่ายไฟอยู่ด้านใน

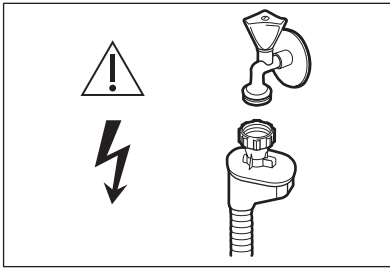

**คำเตือน**  
แรงดันไฟฟ้าอาจทำให้เกิด  
อันตรายได้

- หากท่อจ่ายน้ำเสียหาย ให้ปิดก๊อกน้ำและ  
ปลดปลั๊กไฟออกจากเต้ารับไฟฟ้าทันที  
ติดต่อศูนย์บริการที่ได้รับอนุญาตเพื่อ  
เปลี่ยนท่อจ่ายน้ำ

## 2.4 การใช้งาน

- อย่านั่งหรือยืนบนประตูเครื่องที่เปิดอยู่
- น้ายาล้างจานของเครื่องถือเป็นสาร  
อันตราย อ่านคู่มือแนะนำด้านความปลอดภัย  
ที่ภาชนะของน้ายาและปฏิบัติตามอย่าง  
เคร่งครัด
- อย่าดื่มหรือนำน้ำในเครื่องมาเล่น
- หรือนำจานออกจากเครื่องจนกว่า  
โปรแกรมจะทำงานเสร็จสิ้น น้ายาบางชนิด  
อาจติดค้างอยู่ที่จาน
- เครื่องอาจปล่อยไอร้อนหากเปิดประตูขณะ  
โปรแกรมยังทำงานอยู่

- อย่าใส่ของไวไฟที่เปียกสารไวไฟภายใน  
ใกล้หรือบนตัวเครื่อง

## 2.5 ไฟด้านใน



**คำเตือน**  
อาจทำให้เกิดการบาดเจ็บได้

- เครื่องมีหลอดไฟด้านในที่จะติดสว่างเมื่อ  
เปิดประตูและดับลงเมื่อปิดประตู
- หลอดไฟที่ใช้กับเครื่องนี้ มีไว้ใช้สำหรับ  
เครื่องใช้ในครัวเรือนเท่านั้น ห้ามใช้เป็น  
ไฟส่องสว่างในบ้าน
- เปลี่ยนหลอดไฟภายในโดยติดต่อศูนย์  
บริการที่ได้รับอนุญาต

## 2.6 การให้บริการ

- ซ่อมเครื่องโดยติดต่อศูนย์บริการที่ได้รับ  
อนุญาต
- ใช้ชิ้นส่วนเท่านั้น

## 2.7 การทิ้ง



**คำเตือน**  
ความเสี่ยงต่อการบาดเจ็บหรือ  
ขาดอากาศหายใจ

- ถอดปลั๊กจากเต้ารับไฟฟ้า
- ตัดสายไฟจากนั้นจึงนำไปทิ้ง
- นำลิ้นคูประตูดออกเพื่อป้องกันเด็กหรือสัตว์  
เลี้ยงติดค้างอยู่ในเครื่อง

### 3. รายละเอียดผลิตภัณฑ์

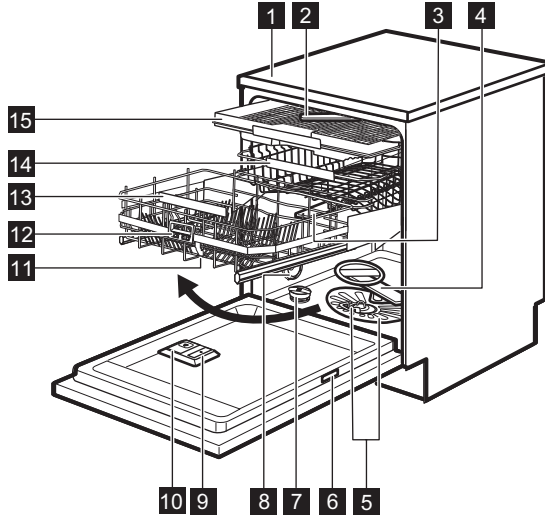

- |  |   |
|--|---|
| <ul style="list-style-type: none"> <li>1 ด้านบน</li> <li>2 แขนพ่นสเปรย์ด้านบน</li> <li>3 แขนพ่นสเปรย์ช่วงบน</li> <li>4 แขนพ่นสเปรย์ช่วงล่าง</li> <li>5 ตัวกรอง</li> <li>6 แผ่นข้อมูล</li> <li>7 ช่องเติมเกลือ</li> <li>8 ช่องระบายอากาศ</li> </ul> | <ul style="list-style-type: none"> <li>9 ที่จ่ายน้ำยาเคลือบแห้ง</li> <li>10 ที่จ่ายน้ำยาล้าง</li> <li>11 Comfort Lift กระเช้า</li> <li>12 มือจับของกลไกการทำงาน</li> <li>13 มือจับของกระเช้าด้านล่าง</li> <li>14 กระเชาด้านบน</li> <li>15 ถาดเครื่องใช้บนโต๊ะอาหาร</li> </ul> |
|--|---|

#### 3.1 TimeBeam

TimeBeam แสดงข้อมูลต่อไปนี้ที่พื้นด้านล่างของประตูเครื่อง:

- ระยะเวลาการทำงานของโปรแกรมการทำงานเมื่อเริ่มการทำงาน
- **0:00** และ **CLEAN** เมื่อโปรแกรมการทำงานเสร็จสิ้น
- **DELAY** และระยะเวลาการนับถอยหลังหากเริ่มการหน่วงการเริ่มทำงานไว้
- รหัสเตือนที่เครื่องหากพบการทำงานผิดพลาด

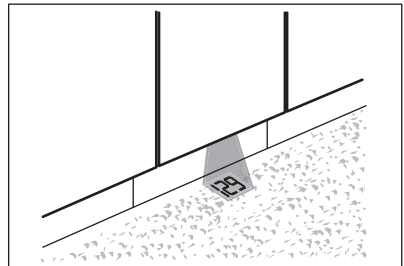

**i** ขณะ AirDry เปิดใช้งานระหว่างอบแห้ง ส่วนแสดงผลที่พื้นอาจมองเห็นไม่ชัดเจน ตรวจสอบเวลาทำงานของโปรแกรมที่เหลือได้จากแผงควบคุม

## 4. แผงควบคุม

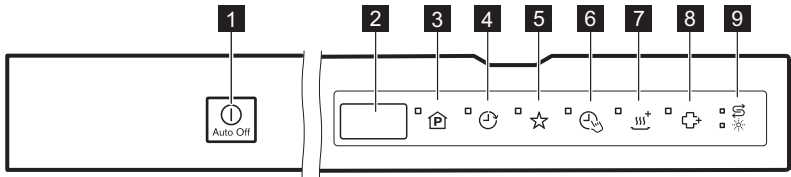

- |                             |                             |
|-----------------------------|-----------------------------|
| <b>1</b> ปุ่มเปิด/ปิด       | <b>6</b> TimeManager ปุ่มกด |
| <b>2</b> จอแสดงผล           | <b>7</b> XtraDry ปุ่มกด     |
| <b>3</b> Program ปุ่มกด     | <b>8</b> Hygiene ปุ่มกด     |
| <b>4</b> Delay ปุ่มกด       | <b>9</b> ไฟสัญญาณ           |
| <b>5</b> MyFavourite ปุ่มกด |                             |

### 4.1 ไฟสถานะ

ไฟสถานะ	รายละเอียด
	ไฟสถานะเกลือ จะต้องเติมที่ใส่เกลือ
	ไฟสถานะน้ำยาเคลือบแห้ง จะเปิดทำงานเมื่อต้องเติมช่องน้ำยาเคลือบแห้ง

## 5. โปรแกรม

โปรแกรม	ระดับความละเอียดประเภทโหลด	ช่วงของโปรแกรม	ตัวเลือก
P1 ECO <sup>1)</sup>	<ul style="list-style-type: none"> <li>• คราบปกติ</li> <li>• ถ้วยชามและ-เครื่องใช้บนโต๊ะอาหาร</li> </ul>	<ul style="list-style-type: none"> <li>• เตรียมการล้าง</li> <li>• ล้าง 50 °C</li> <li>• ล้างน้ำ</li> <li>• อบแห้ง</li> </ul>	<ul style="list-style-type: none"> <li>• Hygiene</li> <li>• XtraDry</li> </ul>
P2 AutoFlex <sup>2)</sup>	<ul style="list-style-type: none"> <li>• ทั้งหมด</li> <li>• ถ้วยชาม เครื่องใช้บนโต๊ะอาหาร หม้อและกระทะ</li> </ul>	<ul style="list-style-type: none"> <li>• เตรียมการล้าง</li> <li>• ล้าง 45 °C ถึง 70 °C</li> <li>• ล้างน้ำ</li> <li>• อบแห้ง</li> </ul>	<ul style="list-style-type: none"> <li>• Hygiene</li> <li>• XtraDry</li> </ul>
P3 FlexiWash <sup>3)</sup>	<ul style="list-style-type: none"> <li>• คราบคละ</li> <li>• ถ้วยชาม เครื่องใช้บนโต๊ะอาหาร หม้อและกระทะ</li> </ul>	<ul style="list-style-type: none"> <li>• เตรียมการล้าง</li> <li>• ล้าง 50 °C และ 65 °C</li> <li>• ล้างน้ำ</li> <li>• อบแห้ง</li> </ul>	<ul style="list-style-type: none"> <li>• TimeManager</li> <li>• XtraDry</li> </ul>
P4 Intensive <sup>4)</sup>	<ul style="list-style-type: none"> <li>• คราบหนัก</li> <li>• ถ้วยชาม เครื่องใช้บนโต๊ะอาหาร หม้อและกระทะ</li> </ul>	<ul style="list-style-type: none"> <li>• เตรียมการล้าง</li> <li>• ล้าง 70 °C</li> <li>• ล้างน้ำ</li> <li>• อบแห้ง</li> </ul>	<ul style="list-style-type: none"> <li>• Hygiene</li> <li>• TimeManager</li> <li>• XtraDry</li> </ul>

โปรแกรม	ระดับความเลอะประเภทโหลด	ช่วงของโปรแกรม	ตัวเลือก
P5 Glass Care <sup>5)</sup>	<ul style="list-style-type: none"> <li>• คราบปกติและ-เล็กน้อย</li> <li>• ถ้วยชามและ-เครื่องแก้วที่แตก-ง่าย</li> </ul>	<ul style="list-style-type: none"> <li>• ล้าง 45 °C</li> <li>• ล้างน้ำ</li> <li>• อบแห้ง</li> </ul>	<ul style="list-style-type: none"> <li>• XtraDry</li> </ul>
P6 Quick Plus <sup>6)</sup>	<ul style="list-style-type: none"> <li>• คราบใหม่</li> <li>• ถ้วยชามและ-เครื่องใช้บนโต๊ะ-อาหาร</li> </ul>	<ul style="list-style-type: none"> <li>• ล้าง 60 °C</li> <li>• ล้างน้ำ</li> </ul>	<ul style="list-style-type: none"> <li>• Hygiene</li> <li>• XtraDry</li> </ul>
P7 Rinse & Hold <sup>7)</sup>	<ul style="list-style-type: none"> <li>• ทั้งหมด</li> </ul>	<ul style="list-style-type: none"> <li>• เตรียมการล้าง</li> </ul>	

- 1) โปรแกรมนี้จะช่วยให้คุณใช้น้ำและพลังงานน้อยที่สุดสำหรับล้างถ้วยชามและเครื่องใช้บนโต๊ะ-อาหารที่มีคราบปกติ เป็นโปรแกรมมาตรฐานสำหรับสถาบันทดสอบต่าง ๆ
- 2) เครื่องมีระบบตรวจจับระดับคราบเลอะและปริมาณสิ่งของที่จะล้างในกระเช้า และจะปรับอุณหภูมิรวมทั้งปริมาณน้ำและระยะเวลาการล้าง
- 3) โปรแกรมการทำงานนี้เหมาะสำหรับการล้างจานที่มีคราบสกปรกหลายรูปแบบ วาจานชามที่มีคราบฝังแน่นไว้ในช่องชั้นล่างและคราบปกติไว้ในช่องชั้นบน แรงดันและอุณหภูมิของน้ำที่ช่องชั้นล่างจะสูงกว่าช่องชั้นบน
- 4) โปรแกรมการทำงานนี้ออกแบบมาสำหรับล้างจานชามที่สกปรกมากโดยใช้น้ำแรงดันสูงที่อุณหภูมิสูง
- 5) โปรแกรมการทำงานนี้จะควบคุมอุณหภูมิของน้ำสำหรับจานชามที่อบบาง โดยเฉพาะเครื่องแก้ว
- 6) โปรแกรมการทำงานนี้เหมาะสำหรับการล้างจานชามที่ใส่ไว้เต็มขนาดหรือครึ่งหนึ่งโดยมีคราบใหม่ที่ยังไม่ฝังแน่นโดยใช้ระยะเวลาการทำงานสั้น ๆ
- 7) ขณะใช้โปรแกรมนี้นี้ คุณสามารถล้างเศษอาหารที่เกาะติดจานและป้องกันกลิ่นในเครื่องได้อย่างรวดเร็ว อย่าใช้น้ำยาล้างกับโปรแกรมนี้นี้

## 5.1 ข้อมูลความสิ้นเปลือง

โปรแกรม 1)	น้ำ (ล.)	พลังงาน (kWh)	ระยะเวลา (ต่ำสุด)
P1 ECO	11	0.832	235
P2 AutoFlex	8 - 15	0.7 - 1.7	46 - 170
P3 FlexiWash	14 - 16	1.2 - 1.5	160 - 180
P4 Intensive	12.5 - 14.5	1.4 - 1.7	170 - 190
P5 Glass Care	12 - 14	0.8 - 1.0	82 - 92
P6 Quick Plus	10	0.9	30



โปรแกรม 1)	น้ำ (ล.)	พลังงาน (kWh)	ระยะเวลา (ต่ำสุด)
P7 Rinse & Hold	4	0.1	14

1) แร่งตันและอุณหภูมิของน้ำ ระบบจ่ายไฟและเงื่อนไขแวดล้อม รวมทั้งจำนวนจานอาจทำให้ค่านี้เปลี่ยนแปลงไป

## 5.2 ข้อมูลสำหรับสถาบันทดสอบ

ขอรับข้อมูลการทดสอบประสิทธิภาพการทำงานที่จำเป็น (ตามมาตรฐาน EN60436 เป็นต้น) โดยส่งอีเมลไปที่:

[info.test@dishwasher-production.com](mailto:info.test@dishwasher-production.com)

กรณาระบุรหัสผลิตภัณฑ์ (PNC) ที่แจ้งบนแผ่นป้ายข้อมูลเครื่อง

สอบถามข้อมูลอื่น ๆ เกี่ยวกับเครื่องล้างจานได้จากคู่มือให้บริการที่จัดมาให้พร้อมกับเครื่องของคุณ

## 6. ค่าปรับตั้ง

### 6.1 โหมดเลือกโปรแกรมและโหมดผู้ใช้

ขณะเครื่องอยู่ในโหมดเลือกโปรแกรม สามารถตั้งโปรแกรมและเข้าสู่โหมดผู้ใช้ที่ต้องการได้

**ค่าปรับตั้งในโหมดผู้ใช้:**



- ระดับน้ำยาปรับความกระด้างของน้ำตามระดับความกระด้างของน้ำ
- การเปิดหรือปิดระบบเจ้าน้ำยาเคลือบแห้งหมด
- ระดับน้ำยาเคลือบแห้งที่ต้องการ
- การเปิดหรือปิดใช้ระบบสัญญาณเสียงแจ้งสิ้นสุดโปรแกรมการทำงาน
- การเลือกสีสำหรับ TimeBeam
- การเปิดหรือปิดใช้งาน AirDry

**เนื่องจากเครื่องสามารถจัดเก็บค่าที่บันทึกไว้ได้ จึงไม่จำเป็นต้องกำหนดค่าการทำงานทุกครั้งที่ได้รอมการทำงาน**

**การตั้งค่าโหมดเลือกโปรแกรมการทำงาน**









เครื่องจะอยู่ในโหมดเลือกโปรแกรมการทำงาน ขณะจอแสดงผลจะแสดงหมายเลขโปรแกรม P1

หลังเปิดใช้งาน เครื่องจะตั้งอยู่ในโหมดเลือกโปรแกรมเป็นค่าเริ่มต้น หากไม่เป็นเช่นนั้น ให้ตั้งค่าโหมดเลือกโปรแกรมการทำงานดังนี้

กด  และ  ค้างพร้อม ๆ กันจนไปถึงโหมดเลือกโปรแกรม

**การเข้าสู่โหมดผู้ใช้**

เครื่องจะต้องอยู่ในโหมดเลือกโปรแกรม

เข้าไปยังโหมดผู้ใช้ โดยกด  และ  ค้างไว้พร้อมกันจนกว่าไฟสถานะ , , , ,  และ  จะกะพริบและจอแสดงผลว่างเปล่า

### 6.2 น้ำยาปรับความกระด้างของน้ำ

น้ำยาปรับความกระด้างของน้ำมีหน้าที่ขจัดแร่ธาตุต่าง ๆ ออกจากน้ำ เนื่องจากส่วนประกอบเหล่านี้จะส่งผลต่อประสิทธิภาพในการล้างและตัวเครื่อง

ยิ่งแร่ธาตุมากเท่าไร น้ำจะยิ่งกระด้างมากเท่านั้น ความกระด้างของน้ำจะตรวจวัดเป็นเกณฑ์เทียบเท่า

น้ำยาปรับความกระด้างของน้ำควรปรับตามความกระด้างของน้ำในพื้นที่ของคุณ หน่วยงานประปาท้องถิ่นของคุณควรสามารถให้คำแนะนำเกี่ยวกับความกระด้างของน้ำในพื้นที่ของคุณ จะต้องปรับระดับน้ำยาปรับความกระด้างของน้ำให้ถูกต้องเพื่อให้การล้างเกิดประสิทธิภาพ

### ความกระด้างของน้ำ

องศาเยอรมัน (°dH)	องศาฝรั่งเศส (°fH)	mmol/l	องศา Clarke	ระดับน้ำยาปรับความกระด้างของน้ำ:
47 - 50	84 - 90	8.4 - 9.0	58 - 63	10
43 - 46	76 - 83	7.6 - 8.3	53 - 57	9
37 - 42	65 - 75	6.5 - 7.5	46 - 52	8
29 - 36	51 - 64	5.1 - 6.4	36 - 45	7
23 - 28	40 - 50	4.0 - 5.0	28 - 35	6
19 - 22	33 - 39	3.3 - 3.9	23 - 27	5 1)
15 - 18	26 - 32	2.6 - 3.2	18 - 22	4
11 - 14	19 - 25	1.9 - 2.5	13 - 17	3
4 - 10	7 - 18	0.7 - 1.8	5 - 12	2
<4	<7	<0.7	< 5	1 2)

1) ค่าจากโรงงาน

2) อย่าใช้เกลือที่ระดับนี้

**ไม่ว่าจะใช้ผลิตภัณฑ์ทำความสะอาดแบบใด ให้ตั้งค่าระดับความกระด้างของน้ำให้เหมาะสมเพื่อให้ระบบแจ้งเตือนการเติมเกลือทำงาน**



มัลติแท็บที่มีเกลือจะไม่ประสิทธิภาพเพียงพอในการปรับน้ำกระด้างให้อ่อนลง

### การปรับระดับน้ำยาปรับความกระด้างของน้ำ

เครื่องจะต้องอยู่ในโหมดผู้ใช้

#### 1. กด

- โฟลสถานะ , , , และ ดับลง
- โฟลสถานะ ยังติดกะพริบ
- จอแสดงผลแสดงค่าปัจจุบัน เช่น 5 L = ระดับ 5

2. กด ซ้ำ ๆ กันเพื่อปรับค่า

3. กดปุ่มเปิด/ปิดเพื่อยืนยันค่าปรับตั้ง

### 6.3 ระบบแจ้งน้ำยาเคลือบแห้งหมด

น้ำยาเคลือบแห้งช่วยในการทำแห้งจานโดยไม่ให้เกิดร่องรอยหรือคราบที่ภาชนะ น้ำยา

เคลือบแห้งจะถูกจ่ายออกมาอัตโนมัติระหว่างรอบการล้างน้ำร้อน

หากช่องน้ำยาเคลือบแห้งว่างเปล่า ส่วนแสดงสถานะน้ำยาเคลือบแห้งจะเปิดทำงานเพื่อแจ้งให้ทราบว่าต้องเติมน้ำยาเคลือบแห้ง หากผลการอบแห้งเป็นที่น่าพอใจขณะใช้มัลติแท็บเล็คูอย่างเดียว สามารถปิดการแจ้งเตือนให้เติมน้ำยาเคลือบแห้ง ทั้งนี้เพื่อให้การอบแห้งมีประสิทธิภาพดีที่สุด ควรใช้น้ำยาเคลือบแห้ง

หากใช้น้ำยามาตรฐานหรือมัลติแท็บเล็คูโดยไม่มีน้ำยาเคลือบแห้ง ให้เปิดการแจ้งเตือนนี้เพื่อให้ส่วนแจ้งการเติมน้ำยาเคลือบแห้งทำงาน

### การปิดใช้งานส่วนแจ้งเติมน้ำยาเคลือบแห้งหมด

เครื่องจะต้องอยู่ในโหมดผู้ใช้

#### 1. กด

- โฟลสถานะ , , , และ ดับลง
- โฟลสถานะ ยังติดกะพริบ
- จอแสดงผลแสดงค่าปัจจุบัน
  - = ปิดการใช้งานแจ้งน้ำยาเคลือบแห้งหมด

- / d = เปิดใช้การแง่งน้ำยาเคลือบแห้งหมด

- กด เพื่อปรับเปลี่ยนค่า
- กดปุ่มเปิด/ปิดเพื่อยืนยันค่า

### 6.4 ระดับน้ำยาเคลือบแห้ง

สามารถกำหนดปริมาณน้ำยาเคลือบแห้งได้ระหว่าง 1 (ต่ำสุด) ถึงระดับ 6 (สูงสุด) ระดับ 0 เป็นการปิดการใช้งานน้ำยาเคลือบแห้ง โดยจะไม่มี การจ่ายน้ำยาเคลือบแห้งออกมา

ค่าจากโรงงาน: ระดับ 4

### การตั้งค่าระดับน้ำยาเคลือบแห้ง

เครื่องจะต้องอยู่ในโหมดผู้ใช้

- กด
  - ไฟสถานะ , , , และ ดับลง
  - ไฟสถานะ ยังติดกะพริบ
  - จอแสดงผลแสดงค่าปัจจุบัน เช่น **4A** = ระดับ 4
    - ระดับน้ำยาเคลือบแห้งจะอยู่ระหว่าง 0A ถึง 6A โดย 0A หมายถึงไม่มีการใช้น้ำยาเคลือบแห้ง
- กด ซ้ำ ๆ กันเพื่อปรับค่า
- กดปุ่มเปิด/ปิดเพื่อยืนยันค่า

### 6.5 สัญญาณเสียง

เสียงสัญญาณจะดังขึ้นเมื่อเกิดข้อผิดพลาดกับเครื่อง ไม่สามารถปิดสัญญาณเสียงนี้ได้

จะมีเสียงสัญญาณดังขึ้นเช่นกันเมื่อโปรแกรมทำงานเสร็จสิ้น ตามค่าเริ่มต้นสัญญาณเสียงนี้จะถูกปิดทำงานแต่สามารถเปิดใช้งานได้

### การเปิดใช้สัญญาณเสียงแจ้งสิ้นสุดโปรแกรมการทำงาน

เครื่องจะต้องอยู่ในโหมดผู้ใช้

- กด
  - ไฟสถานะ , , , และ ดับลง
  - ไฟสถานะ ยังติดกะพริบ
  - จอแสดงผลแสดงค่าปัจจุบัน
    - **0b** = ปิดเสียงสัญญาณ
    - **1b** = เปิดเสียงสัญญาณ

- กด เพื่อปรับเปลี่ยนค่า
- กดปุ่มเปิด/ปิดเพื่อยืนยันค่า

### 6.6 การกำหนดสีของ TimeBeam

เครื่องจะต้องอยู่ในโหมดผู้ใช้

สามารถเปลี่ยนสี TimeBeam ให้ตรงกับสีพื้นในครัวได้ มีสีให้เลือกอยู่หลายสี สามารถปิดใช้งาน TimeBeam ได้เช่นกัน

- กด
  - ไฟสถานะ , , , และ ดับลง
  - ไฟสถานะ ยังติดกะพริบ
  - จอแสดงผลแจ้งตัวเลขพร้อมกับข้อความ C ตัวเลขแต่ละตัวใช้ระบุสีต่าง ๆ กัน
    - **0C** = TimeBeam ปิดใช้งาน
- กด ซ้ำ ๆ กันเพื่อเปลี่ยนสี
- กดปุ่มเปิด/ปิดเพื่อยืนยันค่า

### 6.7 AirDry

AirDry เพิ่มประสิทธิภาพการอบแห้งโดยใช้พลังงานน้อยกว่า

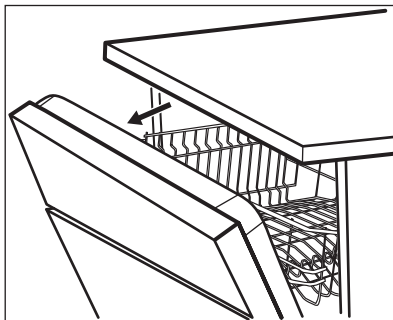

ระหว่างรอบการอบแห้ง ประตูจะเปิดอัตโนมัติค้างอยู่

**ข้อควรระวัง**  
อย่าพยายามปิดประตูเครื่องภายใน 2 นาทีหลังจากการเปิดอัตโนมัติ เนื่องจากเครื่องอาจเสียหายได้ หากหลังจากนี้ประตูปิดลงอีก 3 นาที โปรแกรมที่ทำงานอยู่จะสิ้นสุดลง

AirDry จะเปิดทำงานอัตโนมัติกับโปรแกรมการทำงานทั้งหมด ยกเว้น Rinse & Hold (แล้วแต่กรณี)

เพื่อเพิ่มประสิทธิภาพในการอบแห้ง ให้พิจารณาตัวเลือก XtraDry หรือเปิดใช้งาน AirDry













#### ข้อควรระวัง

หากเด็ก ๆ สามารถใช้งานเครื่องได้ ควรปิดระบบ AirDry เนื่องจากการเปิดประตูอาจทำให้เกิดอันตรายได้

### การปิดใช้งาน AirDry

เครื่องจะต้องอยู่ในโหมดผู้ใช้

- กด 
  - ไฟสถานะ , , ,  และ  ดับลง
  - ไฟสถานะ  ยังติดกะพริบ
  - จอแสดงผลแสดงค่าปัจจุบัน
    -  = AirDry ปิดใช้งาน
    -  = AirDry เปิดใช้งาน
- กด  เพื่อปรับเปลี่ยนค่า
- กดปุ่มเปิด/ปิดเพื่อยืนยันค่า

### 6.8 MyFavourite

ตัวเลือกนี้ช่วยให้สามารถกำหนดและบันทึกโปรแกรมการทำงานที่ใช้บ่อยที่สุด

## 7. ตัวเลือก



ตัวเลือกที่ต้องมีการจะต้องเปิดใช้งานทุกครั้งก่อนเริ่มโปรแกรมการทำงาน ไม่สามารถเปิดหรือปิดตัวเลือกในการทำงานได้ขณะโปรแกรมกำลังทำงานอยู่



ตัวเลือกบางส่วนทั้งหมดที่สามารถใช้งานร่วมกันได้ หากคุณเลือกตัวเลือกที่ไม่สามารถทำงานร่วมกัน เครื่องจะปิดตัวเลือกในการทำงานบางส่วนอัตโนมัติ เฉพาะไฟสถานะของตัวเลือกในการทำงานที่ใช้งานได้เท่านั้นที่จะติดสว่าง



หากตัวเลือกนี้ไม่สามารถใช้งานกับโปรแกรมที่ต้องการ ไฟสถานะที่เกี่ยวข้องจะไม่ติดสว่างหรือกะพริบอย่างรวดเร็วครั้งหนึ่งจากนั้นจึงดับลง

สามารถบันทึกได้เพียง 1 โปรแกรมเท่านั้น ค่าใหม่จะเป็นการยกเลิกค่าก่อนหน้า

### การบันทึกโปรแกรม MyFavourite

- ตั้งค่าโปรแกรมการทำงานที่เลือก นอกจากนี้ยังสามารถตั้งค่าตัวเลือกต่าง ๆ พร้อมกับโปรแกรมการทำงาน
- กดค้างที่  จนกว่าไฟสถานะที่เกี่ยวข้องจะติดสว่าง

### การตั้งค่าโปรแกรม MyFavourite

กด 

- ไฟสถานะ MyFavourite ติดสว่าง
- จอแสดงผลจะแสดงตัวเลขและระยะเวลาการทำงานของโปรแกรม
- หากตัวเลือกต่าง ๆ ถูกบันทึกไว้ร่วมกัน ในโปรแกรมการทำงาน ไฟสถานะที่เกี่ยวข้องกับตัวเลือกดังกล่าวจะติดสว่าง



การเปิดใช้งานตัวเลือกต่าง ๆ อาจส่งผลต่อการใช้ไฟฟ้าและพลังงาน รวมทั้งระยะเวลาการทำงานของโปรแกรมการทำงาน

### 7.1 XtraDry

เปิดใช้งานตัวเลือกนี้เพื่อเพิ่มประสิทธิภาพในการอบแห้ง

XtraDry เป็นตัวเลือกการทำงานแบบถาวรสำหรับโปรแกรมการทำงานทั้งหมดนอกเหนือจาก ECO จะเปิดทำงานอัตโนมัติในรอบการทำงานถัดไป สามารถปรับค่านี้อได้ทุกเมื่อ



ทุกครั้งที่เปิดใช้งาน ECO, XtraDry จะปิดทำงานและจะต้องเลือกเอง

การเปิดใช้งาน XtraDry เป็นการปิดใช้งาน TimeManager และกลับกัน

## การเปิดใช้งานระบบ XtraDry

กด 

ไฟสถานะที่เกี่ยวข้องจะติดสว่าง  
จอแสดงผลจะแสดงระยะเวลาการทำงานของ  
โปรแกรมใหม่

## 7.2 TimeManager

TimeManager ช่วยลดระยะเวลาของ  
โปรแกรมการทำงานที่เลือกประมาณ 50%

ผลการล้างจะเหมือนกับระยะเวลาการทำงาน  
ของโปรแกรมปกติ แต่ประสิทธิภาพในการอบ  
แห้งจะลดลง

ตัวเลือกนี้จะเพิ่มแรงดันและอุณหภูมิของน้ำ  
รอบการล้างและอบแห้งจะสั้นลง

ตามค่าเริ่มต้น TimeManager จะปิดการ  
ทำงานอยู่ แต่สามารถสั่งเปิดใช้งานได้เอง ไม่  
สามารถใช้งานตัวเลือกนี้ได้ร่วมกับ XtraDry

## การเปิดใช้งานระบบ TimeManager

กด 

ไฟสถานะที่เกี่ยวข้องจะติดสว่าง  
จอแสดงผลจะแสดงระยะเวลาการทำงานของ  
โปรแกรมใหม่

## 7.3 Hygiene

ตัวเลือกนี้ช่วยให้ได้สุขอนามัยมากยิ่งขึ้นโดย  
การควบคุมอุณหภูมิไว้ที่ 70 °C อย่างน้อย 10  
นาทีระหว่างการล้างรอบสุดท้าย

## การเปิดใช้งานระบบ Hygiene

กด 

ไฟสถานะที่เกี่ยวข้องจะติดสว่าง  
จอแสดงผลจะแสดงระยะเวลาการทำงานของ  
โปรแกรมใหม่

## 8. ก่อนการใช้งานครั้งแรก

1. ระดับน้ำยาปรับความกระด้างของน้ำจะ  
ต้องมีระดับที่สอดคล้องกับระดับความ  
กระด้างของแหล่งน้ำที่ใช้ หากไม่ตรง  
กัน ให้ปรับระดับน้ำยาปรับความ  
กระด้างของน้ำ
2. เต็มเกลือในช่องเติม
3. เต็มน้ำยาเคลือบแห้งในช่องเติม
4. เปิดก๊อกน้ำ
5. เริ่มโปรแกรมการทำงานเพื่อขจัดสิ่ง  
ตกค้างด้านในเครื่อง อย่าใช้น้ำยาล้าง  
หรือใส่จานชามในกระเช้า

หลังจากเริ่มโปรแกรมการทำงาน อาจต้องใช้  
เวลาถึง 5 นาทีเพื่อให้เครื่องอัดเรซินเข้าไปที่  
ส่วนปรับสภาพน้ำ ดูเหมือนว่าเครื่องไม่ทำงาน  
รอบการล้างจะเริ่มต้นก็ต่อเมื่อขั้นตอนนี้ดำเนินการ  
เสร็จสิ้นแล้วเท่านั้น ขั้นตอนนี้จะทวนซ้ำ  
เป็นระยะ ๆ

## 8.1 ที่เติมเกลือ



### ข้อควรระวัง

ใช้เกลือหยาบที่ออกแบบมา  
สำหรับเครื่องล้างจานเท่านั้น  
เกลือละเอียดจะเพิ่มโอกาสใน  
การเกิดการกัดกร่อน

เกลือใช้สำหรับเติมให้กับเรซินในตัวปรับความ  
กระด้างของน้ำเพื่อให้แน่ใจว่าการล้างจะมี  
ประสิทธิภาพสำหรับรอบการล้างทั่ว ๆ ไป

## การเติมเกลือในช่องเติม



กระเช้า Comfort Lift จะต้อง  
วางเปล่าและลอคอยู่ในตำแหน่ง  
ยกสูง

1. หมุนฝาช่องเติมเกลือทวนเข็มนาฬิกาเพื่อ  
นำออก
2. ใส่ น้ำ 1 ลิตรในช่องเติมเกลือ (ครั้งแรก  
เท่านั้น)
3. เติมเกลือสำหรับเครื่องล้างจานในที่ใส่  
เกลือ (จนกว่าจะเต็ม)

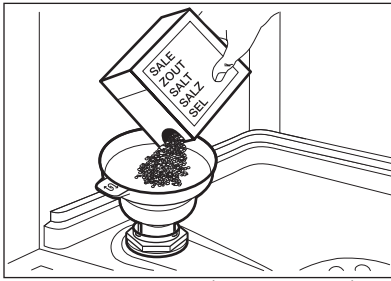

4. ค่อย ๆ เขย่ากรวยที่บริเวณเมือจับเพื่อให้เกลือเข้าไปจนหมด
5. นำเกลือรอบ ๆ ช่องเปิดของช่องเติมเกลือออกให้หมด

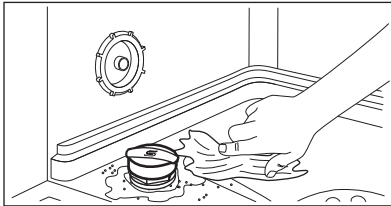

6. ห่มผ้าช่องเติมเกลือตามเข็มนาฬิกาเพื่อปิดช่องเติมเกลือ



**ข้อควรระวัง**

น้ำและเกลืออาจเล็ดรอดมาจากช่องเติมขณะเติม หลังจากเติมช่องเติมเกลือ ให้เริ่มโปรแกรมที่สั้นที่สุดทันทีเพื่อป้องกันการกัดกร่อน อย่างวางจานไว้บนกระช้ำ

## 9. การใช้งานทั่วไป

1. เปิดก๊อกน้ำ
2. กดปุ่มเปิด/ปิดเพื่อเปิดใช้งานเครื่อง เครื่องจะต้องอยู่ในโหมดเลือกโปรแกรม
  - หากส่วนแสดงระดับเกลือเปิดทำงาน ให้เติมเกลือในที่รองรับเกลือ
  - หากส่วนแสดงระดับน้ำยาเคลือบแห้งเปิดทำงาน ให้เติมน้ำยาเคลือบแห้งในที่จ่าย
3. ใส่สิ่งของที่จะล้างในกระช้ำ
4. เติมน้ำยาล้าง
5. ปรับตั้งและเริ่มโปรแกรมการทำงานที่เหมาะสมตามประเภทของสิ่งของที่จะล้าง และระดับคราบสกปรก

## 8.2 การเติมน้ำยาเคลือบแห้ง

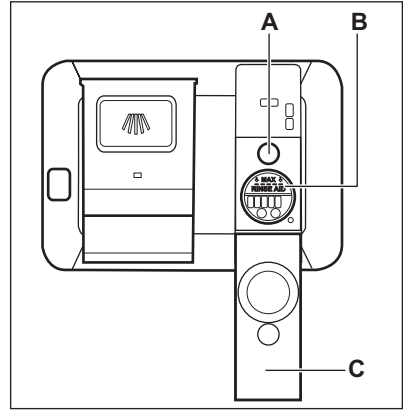

**ข้อควรระวัง**

ใช้เฉพาะน้ำยาเคลือบแห้งสำหรับเครื่องล้างจานเท่านั้น

1. เปิดฝา (C)
2. เติมน้ำยาในช่องเติม (B) จนกว่าน้ำยาเคลือบแห้งจะถึงขีด "MAX"
3. นำน้ำยาเคลือบแห้งส่วนที่ล้นออกโดยใช้ผ้าซับเพื่อไม่ให้เกิดฟองมากเกินไป
4. ปิดฝา ฝาจะต้องล็อกเข้าที่อยู่



เติมน้ำยาเคลือบแห้งในช่องเติมเมื่อส่วนแสดงสถานะ (A) ใส

### 9.1 Comfort Lift



**ข้อควรระวัง**

อย่านั่งบนชั้นวางหรือกดแรงไปที่กระช้ำที่ล็อกตำแหน่งมากเกินไป



**ข้อควรระวัง**

อย่าใส่ของเกินความจุสูงสุดที่ 18 กก.



**ข้อควรระวัง**

อย่าให้มีวัตถุยื่นออกจากโครงกระช้ำเนื่องจากอาจทำให้เกิดความเสียหายต่อวัตถุตั้งกล่าวและกลไกของ Comfort Lift

กลไกของ Comfort Lift ช่วยให้สามารถยกชั้นวางด้านล่างขึ้น (ไปที่ระดับชั้นวางที่สอง) และเพื่อให้หน้าจอเข้าและออกได้ง่าย

การนำของเข้าและออกจากกระเช้าด้านล่าง

1. ยกกระเช้าขึ้นโดยดึงชั้นวางออกจากเครื่องล้างจานโดยจับที่มีมือจับ อย่าใช้มือจับของกลไกการทำงาน

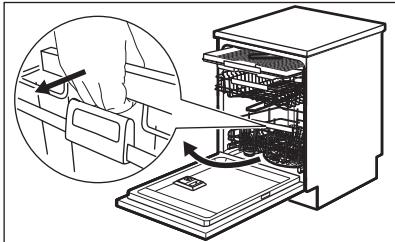

กระเช้าจะล็อคที่ตำแหน่งด้านบนอัตโนมัติ

2. ค่อย ๆ วางอุปกรณ์ต่าง ๆ ในตะกร้าหรือนำออกอย่างช้า ๆ (ดูรายละเอียดในหัวข้อ **เอกสารการใส่อุปกรณ์เข้าในกระเช้า**)
3. ลดระดับกระเช้าลงโดยต่อมือจับของกลไกการทำงานโดยให้โครงกระเช้ามีลักษณะตามภาพ ยกมือจับของกลไกการทำงานขึ้นให้สุด และยกมือจับของตัวกระเช้าขึ้นเล็กน้อยจนกว่ากระเช้าจะคลายล็อคทั้งสองด้าน

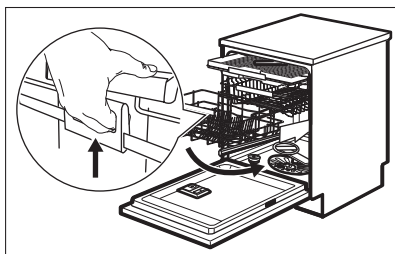

หลังจากปลดล็อคกระเช้าแล้ว ให้กดชั้นวางลง กลไกจะกลับไปตำแหน่งเริ่มต้นที่ด้านล่าง มีอยู่สองวิธีในการกดกระเช้าลงขึ้นอยู่กับการบรรจุ:

- หากใส่จานไว้เต็ม ให้กดกระเช้าลงเล็กน้อย
- หากกระเช้าว่างเปล่าหรือโหลดไว้ครึ่งเดียว ให้กดกระเช้าลง

## 9.2 การใช้น้ำยาล้าง

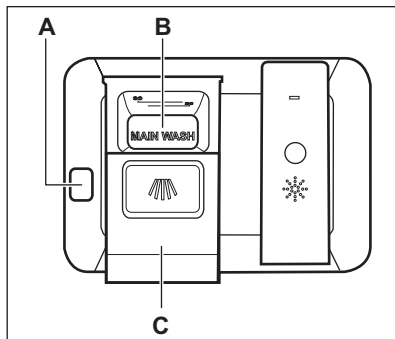

**⚠ ข้อควรระวัง**  
ใช้เฉพาะผลิตภัณฑ์ล้างสำหรับเครื่องล้างจานเท่านั้น

1. กดปุ่มปลดล็อค (A) เพื่อเปิดฝา (C)
2. ใส่ยาล้างแบบผงหรือแบบเม็ดในช่องเติม (B)
3. หากโปรแกรมมีรอบเตรียมการล้าง ให้เติมน้ำยาล้างเล็กน้อยที่ด้านในของประตูเครื่อง
4. ปิดฝา ฝาจะต้องล็อคเข้าที่ที่อยู่

## 9.3 การตั้งค่าและเริ่มโปรแกรม

เริ่มต้นการทำงานของโปรแกรม

1. เปิดประตูเครื่องค้างไว้
2. กดปุ่มเปิด/ปิดเพื่อเปิดใช้งานเครื่อง เครื่องจะต้องอยู่ในโหมดเลือกโปรแกรม
3. กด **P** ซ้ำ ๆ จนจอแสดงผลแสดงตัวเลขโปรแกรมการทำงานที่เลือก จอแสดงผลจะแสดงเลขโปรแกรมการทำงานเป็นเวลาประมาณ 3 วินาที จากนั้นแสดงระยะเวลาสำหรับโปรแกรมการทำงาน
  - เลือกโปรแกรม MyFavourite โดยกด **☆**
  - ไฟสัญลักษณ์สำหรับตัวเลือกสำหรับโปรแกรม MyFavourite จะติดสว่าง
4. ปรับตัวเลือกที่ต้องการ
5. ปิดประตูเครื่องและเริ่มการทำงานของโปรแกรม

การเริ่มโปรแกรมโดยหน่วงการเริ่มทำงาน

1. ตั้งค่าโปรแกรม

2. กด ☺ ซ้ำ ๆ กันจนกว่าจอแสดงผลจะแจ้งเวลาช่วงการทำงานที่ต้องการ (1 - 24 ชั่วโมง)

ไฟสถานะ ☺ ติดสว่าง

3. ปิดประตูเครื่องและเริ่มการนับถอยหลัง ขณะกำลังนับถอยหลัง สามารถเพิ่มเวลาหน้าต่าง แต่จะไม่สามารถปรับโปรแกรมและตัวเลือกต่าง ๆ ได้

หลังจากนับถอยหลังเสร็จสิ้น โปรแกรมจะเริ่มการทำงาน

## การเปิดประตูขณะเครื่องทำงาน

การเปิดประตูขณะโปรแกรมกำลังทำงานจะทำให้เครื่องหยุดทำงาน หากส่งผลต่ออัตราสิ้นเปลืองพลังงานและระยะเวลาของโปรแกรมการทำงาน หลังจากปิดประตู เครื่องจะทำงานต่อจากเดิม



หากเปิดประตูเครื่องไว้นานเกินกว่า 30 วินาทีระหว่างรอบการอบแห้ง โปรแกรมการทำงานจะสิ้นสุดลง กรณีนี้จะไม่เกิดขึ้นหากเปิดประตูจากฟังก์ชัน AirDry

## การยกเลิกการหน่วงเวลาการเริ่มทำงานขณะเครื่องกำลังนับถอยหลัง

ขณะยกเลิกการหน่วงเวลาการเริ่มทำงาน คุณจะต้องปรับตั้งโปรแกรมและตัวเลือกต่าง ๆ ใหม่อีกครั้ง

กด ☺ และ ☆ ค้างพร้อม ๆ กันจนไปถึงโหมดเลือกโปรแกรม

## การยกเลิกโปรแกรม

กด ☺ และ ☆ ค้างพร้อม ๆ กันจนไปถึงโหมดเลือกโปรแกรม จะต้องมีน้ำยาในถังเก็บน้ำยาก่อนเริ่มโปรแกรมใหม่

## สิ้นสุดการทำงานของโปรแกรม

หลังจากโปรแกรมทำงานเสร็จสิ้น ส่วนแสดงผลจะแจ้งเป็น 0:00

ปุ่มทั้งหมดจะไม่สามารถใช้งานได้ยกเว้นปุ่มเปิด/ปิด

1. กดปุ่มเปิด/ปิดหรือรอให้ฟังก์ชัน Auto Off ปิดเครื่องอัตโนมัติ หากคุณเปิดประตูไว้ก่อนเปิดใช้โหมด Auto Off เครื่องจะปิดการทำงานอัตโนมัติ
2. ปิดก๊อกน้ำ

## ฟังก์ชัน Auto Off

ฟังก์ชันนี้จะลดการสิ้นเปลืองพลังงานโดยปิดการทำงานของเครื่องอัตโนมัติเมื่อไม่ได้ใช้งาน

ฟังก์ชันนี้จะทำงานเมื่อ:

- ผ่านไป 5 นาทีหลังจากสิ้นสุดโปรแกรม
- หลัง 5 นาทีหากเครื่องไม่เริ่มโปรแกรมการทำงาน

# 10. คำแนะนำและเคล็ดลับ

## 10.1 ทั่วไป

คำแนะนำต่อไปนี้จะช่วยให้คุณมั่นใจว่าการทำความสะอาดและอบแห้งเป็นไปอย่างมีประสิทธิภาพสำหรับการใช้งานทั่วไป และยังช่วยลดเสียงแวดล้อมในเวลาเดียวกัน

- นำเศษอาหารชิ้นใหญ่ออกจากจานเททิ้งไว้ในอ่างแยกเศษอาหาร
- อย่าล้างน้ำเองก่อนล่วงหน้า ในกรณีนี้จำเป็น ให้เลือกโปรแกรมการทำงานแบบมีการล้างเบื้องต้น
- ใช้พื้นที่ของกระเช้าให้เต็มที่
- สิ่งของในกระเช้าที่จะล้างจะต้องไม่สัมผัสกันหรือปิดคลุมทับกัน วิธีนี้เท่านั้นที่จะทำให้สามารถเข้าถึงและล้างจานได้อย่างหมดจด
- คุณสามารถใช้น้ำยาของเครื่องล้างจาน น้ำยาเคลือบแห้งและเกลือแยกกัน หรือใช้

มัลติเท็บเล็ต (เช่น "All in 1") ทำตามคำแนะนำที่บรรจุภัณฑ์

- เลือกโปรแกรมตามประเภทสิ่งที่จะล้างและระดับความสกปรก ECO เป็นโปรแกรมที่ใช้ น้ำและพลังงานน้อยที่สุด

## 10.2 การใช้เกลือ น้ำยาเคลือบแห้ง และน้ำยาล้าง

- ใช้เฉพาะเกลือ น้ำยาเคลือบแห้งและน้ำยาล้างสำหรับเครื่องล้างจานเท่านั้น ผลิตภัณฑ์อื่น ๆ อาจทำให้เกิดความเสียหายกับเครื่อง
- ในพื้นที่ที่มีน้ำกระด้างถึงกระด้างมาก แนะนำให้ใช้น้ำยาล้างจานเปล่า ๆ (แบบผง เจล เม็ดแบบไม่มีสารฟอสเฟต) กับน้ำยาเคลือบแห้งและเกลือแยกกันเพื่อให้การล้างและอบแห้งมีประสิทธิภาพ



- เติ้นเครื่องอย่างน้อยเดือนละครั้งโดยใช้ น้ำยาทำความสะอาดเครื่องที่เหมาะสมสำหรับ การใช้งานนี้โดยเฉพาะ
- น้ำยาล้างแบบเม็ดจะละลายตัวได้ไม่ดี สำหรับรอบการทำงานสั้น ๆ เพื่อป้องกัน คราบน้ำยาที่สิ่งของที่จะล้าง แนะนำให้ใช้ น้ำยาล้างแบบเม็ดสำหรับโปรแกรมรอบ ยาวนาน
- อย่าใช้น้ำยาล้างมากกว่าปริมาณที่เหมาะสม สุ่ม ดูคำแนะนำได้จากบรรจุภัณฑ์ของ น้ำยาล้าง

### 10.3 จะทำอย่างไรหากต้องการ หยุดใช้ผลิตภัณฑ์แบบมัลติเท็บเล็ต

ก่อนเริ่มใช้น้ำยาล้าง เกลือและน้ำยาเคลือบ แห้งแยกกัน ให้ทำตามขั้นตอนต่อไปนี้

1. ปรับระดับน้ำยาปรับความกระด้างของน้ำ ในระดับสูงสุด
2. ที่เก็บเกลือและน้ำยาเคลือบแห้งจะต้องเติม ให้เต็ม
3. เริ่มโปรแกรมที่สั้นที่สุดของรอบการล้างน้ำ อย่าเติมน้ำยาล้างหรือใส่จานขามใน กระเช้า
4. หลังจากโปรแกรมสั้นสุด ให้ปรับน้ำยา ปรับความกระด้างของน้ำตามความ กระด้างของน้ำที่คุณใช้
5. ปรับปริมาณของน้ำยาเคลือบแห้งที่จะจ่าย ออกมา
6. เปิดใช้งานระบบแห้งน้ำยาเคลือบแห้งหมด

### 10.4 การใส่สิ่งของที่จะล้างใน กระเช้า

- ใช้เครื่องนี้กับเครื่องใช้ที่สามารถใช้กับ เครื่องล้างจานได้เท่านั้น
- อย่าใส่ของที่ทำจากไม้ วัสดุ วัสดุ อลูมิเนียม โลหะผสมดีบุกและทองแดงในเครื่อง
- อย่าใส่ของที่สามารถดูดซับน้ำลงในเครื่อง (ฟองน้ำ ผ้า)

- ทิ้งเศษอาหารตกค้างชิ้นใหญ่ที่มีออกจาก จาน
- แช่เครื่องครัวที่มีคราบไหม้ก่อนนำเข้า เครื่อง
- ของที่มีโพรงกลวง (ถ้วย แก้วและกระทะ) จะต้องคว่ำลง
- แก้วจะต้องไม่ชนกัน
- วางของเบา ๆ ที่กระเช้าด้านบน สิ่งของจะ ต้องไม่เคลื่อนตำแหน่งอิสระ
- วางช้อนส้อมและเครื่องใช้ชิ้นเล็ก ๆ ใน ถาดสำหรับเครื่องใช้ชั้นในโต๊ะอาหาร
- แขนพ่นสเปรย์จะต้องเคลื่อนได้อิสระก่อน เริ่มโปรแกรมการทำงาน

### 10.5 ก่อนเริ่มโปรแกรมการทำงาน

ก่อนเริ่มโปรแกรมการทำงานที่เลือก ให้ตรวจสอบ สอบว่า:

- กรองสะอาดและติดตั้งได้ถูกต้อง
- ฟาที่เก็บเกลือจะต้องปิดแน่น
- แขนพ่นสเปรย์จะต้องไม่อุดตัน
- มีเกลือและน้ำยาเคลือบแห้งจำหน่าย (ยกเว้นในกรณีที่ใช้มัลติเท็บเล็ต)
- ตำแหน่งของสิ่งของที่จะล้างในกระเช้าจะ ต้องเหมาะสม
- โปรแกรมเหมาะกับสิ่งของที่จะล้างและ ระดับคราบสกปรกที่มี
- น้ำยามีปริมาณที่เหมาะสม

### 10.6 การนำสิ่งของออกจากกระเช้า ล้าง

1. ปลอ่ยให้สิ่งของที่ล้างเย็นลงก่อนนำออก จากเครื่อง ของร้อนมักเสียหายได้ง่าย
2. เริ่มจากนำสิ่งของที่ล้างออกจากกระเช้า ด้านล่าง จากนั้นนำออกจากกระเช้าด้าน บน



หลังจากโปรแกรมทำงานเสร็จ ลิน น้ำอาจยังค้างอยู่ด้านในพื้น ผิวของเครื่อง

## 11. การดูแลและทำความสะอาด



### คำเตือน

ก่อนทำการซ่อมบำรุง ให้ปิด เครื่องและปลดสายไฟออกจาก เต้ารับไฟฟ้า



กรองที่สกปรกและแขนพ่นสเปรย์ที่อุดตันจะทำให้ ประสิทธิภาพในการล้างลดลง ตรวจสอบและทำความสะอาด เป็นประจำ

### 11.1 การทำความสะอาดแผ่นกรอง

ระบบกรองแบ่งออกเป็น 3 ส่วน

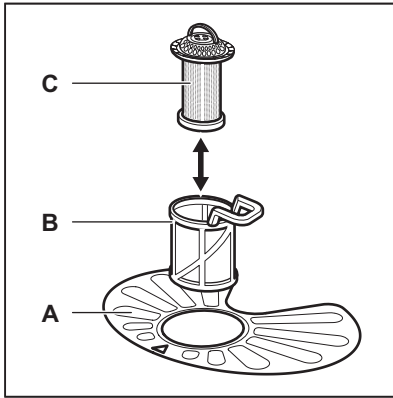

1. หมุนตัวกรอง (B) ทวนเข็มนาฬิกา จากนั้นนำออก

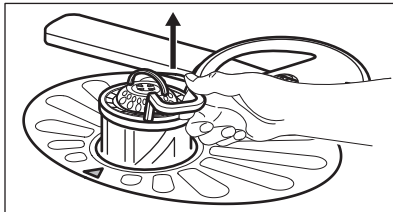
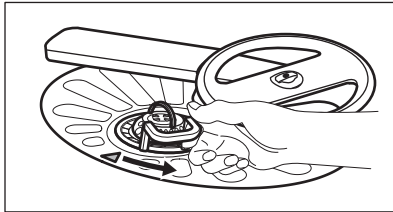

2. นำไส้กรอง (C) ออกจากตัวกรอง (B)  
3. ถอดตัวกรองแบบเรียบออก (A)

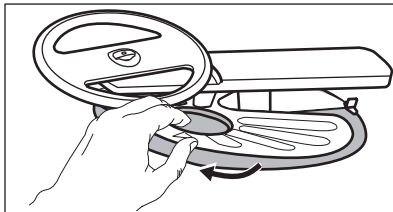

4. ล้างตัวกรอง

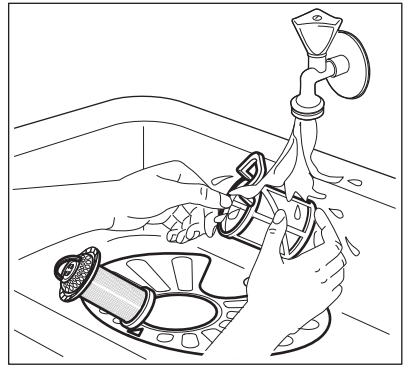

5. จะต้องไม่มีเศษอาหารหรือคราบตกค้างที่หรือรอบ ๆ ขอบอ่าง  
6. ใส่ตัวกรองแบบเรียบกลับเข้าที่ (A) กำหนดตำแหน่งให้ถูกต้องด้านล่างของส่วนกำหนดตำแหน่ง 2 จุด

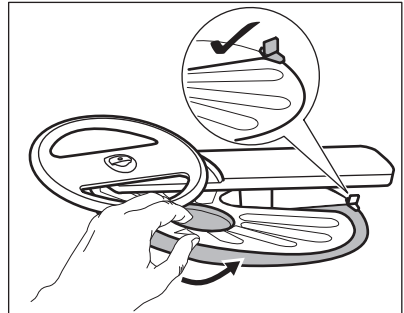

7. ประกอบชุดกรอง (B) และ (C)  
8. ใส่ไส้กรอง (B) เข้าไปที่ตัวกรองแบบเรียบ (A) หมุนตามเข็มนาฬิกาจนล็อกเข้าที่

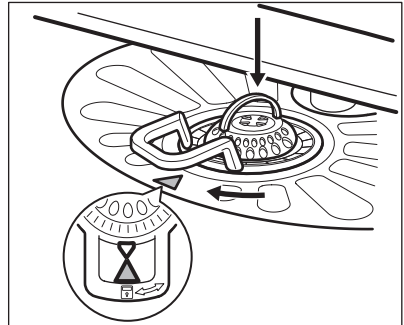

**ข้อควรระวัง**

ตำแหน่งตัวกรองที่ไม่ถูกต้อง อาจทำให้การล้างไม่มีประสิทธิภาพหรือเครื่องได้รับความเสียหาย

## 11.2 การทำความสะอาดแซนสเปรย์ด้านบน

แนะนำให้ทำความสะอาดแซนสเปรย์ด้านบนเป็นประจำเพื่อป้องกันคราบสะสมอุดตันที่รูจ่ายรูที่อุดตันอาจทำให้คุณภาพการล้างไม่ดีพอ

1. ดึงกระเช้าด้านบนออกมา
2. ถอดแซนสเปรย์ออกจากกระเช้าโดยกดแซนสเปรย์ขึ้นแล้วหมุนตามเข็มนาฬิกาพร้อม ๆ กัน

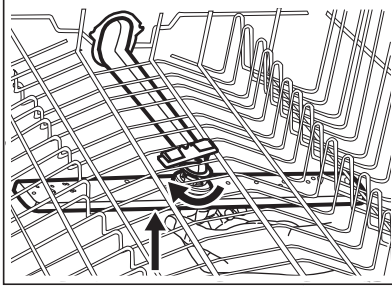

3. ล้างแซนสเปรย์โดยปล่อยให้ น้ำไหล ใช้ของแหลมเล็ก ๆ เช่น ไม้จิ้มฟันเพื่อขจัดคราบออกจากช่องจ่าย

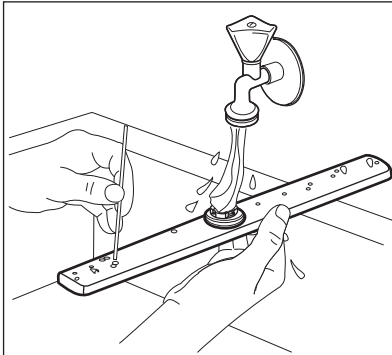

4. ติดตั้งแซนสเปรย์กลับเข้าที่โดยกดแซนสเปรย์ขึ้นพร้อม ๆ กับหมุนทวนเข็มนาฬิกาจนกว่าจะล็อกเข้าที่

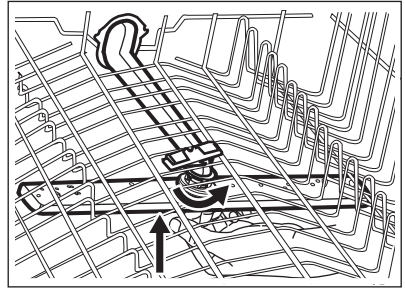

## 11.3 การทำความสะอาดภายนอก

- ทำความสะอาดเครื่องโดยใช้ผ้าเนื้อนุ่มชุบน้ำบิดหมาด
- ใช้เฉพาะน้ำยาทำความสะอาดที่เป็นกลาง
- อย่าใช้ผลิตภัณฑ์ที่มีฤทธิ์กัดกร่อน แผ่นขัดที่หยาบหรือน้ำยาที่เป็นสารละลาย

## 11.4 การทำความสะอาดภายใน

- ทำความสะอาดเครื่องด้วยความระมัดระวัง ครอบคลุมทั้งปะเก็นยางที่ประตูโดยใช้ผ้าเนื้อนุ่มชุบน้ำบิดหมาด
- เพื่อให้เครื่องทำงานได้เต็มประสิทธิภาพ ให้ใช้น้ำยาล้างที่ออกแบบมาเฉพาะสำหรับเครื่องล้างจานอย่างน้อยเดือนละครั้ง ทำตามคำแนะนำที่บรรจุภัณฑ์อย่างเคร่งครัด
- อย่าใช้ผลิตภัณฑ์ที่มีฤทธิ์กัดกร่อน แผ่นขัดที่หยาบ เครื่องมือที่แหลมคม สารเคมีรุนแรง ฟองน้ำที่หยาบหรือน้ำยาที่เป็นสารละลาย
- การใช้โปรแกรมการทำงานแบบสั้น ๆ เป็นประจำอาจทำให้เกิดคราบมันและตะกรันสะสมในเครื่องได้ เปิดใช้โปรแกรมการทำงานแบบยาวอย่างน้อยเดือนละสองครั้ง เพื่อป้องกันคราบสะสม

## 12. การแก้ไขปัญหา



**คำเตือน**  
การซ่อมเครื่องอย่างไม่ถูกต้อง อาจทำให้เกิดอันตรายต่อผู้ใช้ได้ การซ่อมแซมจะต้องดำเนินการโดยผู้เชี่ยวชาญ

ปัญหาส่วนใหญ่ที่เกิดขึ้นสามารถแก้ไขได้โดยไม่ต้องติดต่อศูนย์บริการ

ดูข้อมูลเกี่ยวกับปัญหาที่อาจเกิดขึ้นได้จากตารางด้านล่าง

หากเกิดปัญหา จอแสดงผลจะแจ้งรหัสเตือน

ปัญหาและรหัสเตือน	สาเหตุและแนวทางแก้ไขปัญหาที่เป็นไปได้
ไม่สามารถเปิดเครื่องได้	<ul style="list-style-type: none"> <li>ปลั๊กจะต้องเสียบอยู่กับเต้ารับไฟฟ้า</li> <li>ฟิวส์ในกล่องฟิวส์จะต้องไม่เสียหาย</li> </ul>
โปรแกรมไม่ยอมเริ่มทำงาน	<ul style="list-style-type: none"> <li>ฝาเครื่องจะต้องปิดอยู่</li> <li>หากตั้งค่าหน่วยการเริ่มทำงานไว้ ให้ยกเลิกค่าหรือรอให้สิ้นสุดการนับถอยหลัง</li> <li>เครื่องเริ่มจ่ายเรซินด้านในน้ำยาปรับความกระด้างของน้ำอีกครั้ง ระยะเวลาในการดำเนินการจะอยู่ที่ประมาณ 5 นาที</li> </ul>
เครื่องไม่ยอมจ่ายน้ำเข้าไป จอแสดงผลแสดง / 10 หรือ 111	<ul style="list-style-type: none"> <li>ตรวจสอบว่าเปิดก๊อกอยู่หรือไม่</li> <li>แรงดันน้ำจะต้องไม่ต่ำเกินไป สอบถามข้อมูลนี้ได้จากผู้ให้บริการประปาในพื้นที่</li> <li>ก๊อกน้ำจะต้องไม่ตัน</li> <li>กรองที่จ่ายน้ำขาเข้าจะต้องไม่ตัน</li> <li>ท่อจ่ายน้ำขาเข้าจะต้องไม่หักหรืองอ</li> </ul>
เครื่องไม่ระบายน้ำออก จอแสดงผลแสดงข้อความ 120	<ul style="list-style-type: none"> <li>หัวกรองซึ่งจะต้องไม่ตัน</li> <li>กรองที่จ่ายน้ำขาออกจะต้องไม่ตัน</li> <li>ระบบกรองภายในจะต้องไม่ตัน</li> <li>ท่อระบายน้ำจะต้องไม่หักหรืองอ</li> </ul>
อุปกรณ์กันน้ำล้นเปิดทำงาน จอแสดงผลแสดงข้อความ 130	<ul style="list-style-type: none"> <li>ปิดก๊อกและติดต่อศูนย์บริการที่ได้รับอนุญาต</li> </ul>
เครื่องหยุดและเริ่มทำงาน- หลายครั้งระหว่างรอบการ- ทำงาน	<ul style="list-style-type: none"> <li>ซึ่งถือเป็นเรื่องปกติ เพื่อให้ได้ผลการทำงานที่ดีที่สุดและประหยัดพลังงาน</li> </ul>
โปรแกรมทำงานนานเกินไป	<ul style="list-style-type: none"> <li>หากตั้งค่าหน่วยการเริ่มทำงานไว้ ให้ยกเลิกค่าหน่วยหรือรอให้สิ้นสุดการนับถอยหลัง</li> <li>เปิดใช้ TimeManager เพื่อลดระยะเวลาการทำงานของโปรแกรมการทำงาน</li> <li>การเปิดใช้งานตัวเลือกต่าง ๆ อาจทำให้เวลาของโปรแกรมการทำงานเพิ่มขึ้น</li> </ul>
เวลาที่เหลือในจอแสดงผล- เพิ่มขึ้นและข้ามไปจนเกือบ- สิ้นสุดเวลาโปรแกรมการ- ทำงาน	<ul style="list-style-type: none"> <li>นี่ถือเป็นความผิดปกติแต่อย่างใด เครื่องทำงานได้ตามปกติ</li> </ul>
มีการรั่วไหลเล็กน้อยจาก- ประตูเครื่อง	<ul style="list-style-type: none"> <li>เครื่องไม่ได้ระดับ คลายหรือขันแน่นขาปรับ (ถ้ามี)</li> <li>ประตูเครื่องไม่ได้ศูนย์ที่อ่างรอง ปรับขาต้านหลัง (ถ้ามี)</li> </ul>
ฝาเครื่องปิดยาก	<ul style="list-style-type: none"> <li>เครื่องไม่ได้ระดับ คลายหรือขันแน่นขาปรับ (ถ้ามี)</li> <li>ชิ้นส่วนของเครื่องใช้บนโต๊ะอาหารยื่นออกมาจากกระเช้า</li> </ul>
มีเสียงติ๊กกระทบหรือเสียงเคาะ- ที่ด้านในเครื่อง	<ul style="list-style-type: none"> <li>เครื่องใช้บนโต๊ะอาหารจัดเรียงในกระเช้าไม่เหมาะสม ดูในใบปลิววิธีการใส่กระเช้ารองรับ</li> <li>แขนสเปรย์จะต้องหมุนได้อิสระ</li> </ul>

ปัญหาและรหัสเตือน	สาเหตุและแนวทางแก้ไขปัญหาที่เป็นไปได้
เครื่องตัดวงจรการทำงาน	<ul style="list-style-type: none"> <li>กำลังไฟไม่เพียงพอสำหรับจ่ายไปยังเครื่องทั้งหมดระหว่างการทำงาน ตรวจสอบกำลังไฟที่เข้ารับไฟฟ้าและฟิวส์ที่- มาตรวัดหรือปิดเครื่องบางตัวที่ใช้อยู่</li> <li>ข้อผิดพลาดระบบไฟฟ้าภายในของเครื่อง ติดต่อศูนย์บริการที่ได้รับอนุญาต</li> </ul>



ดูในหัวข้อ "ก่อนใช้ครั้งแรก" "การใช้ทั่วไป" หรือ "เคล็ดลับและคำแนะนำ" เพื่อพิจารณาสาเหตุอื่น ๆ

สำหรับรหัสเตือนที่ไม่ได้แจ้งในตาราง กรุณาติดต่อศูนย์บริการที่ได้รับอนุญาต

หลังจากตรวจสอบเครื่องแล้ว ให้ปิดเครื่องและเปิดใหม่อีกครั้ง หากยังเกิดปัญหาขึ้นอีก ให้ติดต่อศูนย์บริการที่ได้รับอนุญาต

## 12.1 ผลการล้างและอบแห้งไม่เป็นที่น่าพอใจ

ปัญหา	สาเหตุและแนวทางแก้ไขปัญหาที่เป็นไปได้
ผลการซักไม่ดี:	<ul style="list-style-type: none"> <li>ดูในหัวข้อ "การใช้งานทั่วไป" "เคล็ดลับและคำแนะนำ" และใบปลิวคำแนะนำในการใส่ผ้า</li> <li>ใช้โปรแกรมการซักที่สะอาดล้ำลึกมากกว่า</li> <li>ล้างหัวจ่ายแขนพ่นสเปรย์และตัวกรอง ดูรายละเอียดในหัวข้อ "การดูแลและทำความสะอาด"</li> </ul>
ผลการอบแห้งไม่ดี	<ul style="list-style-type: none"> <li>เครื่องใช้บนโต๊ะอาหารที่ทิ้งไว้ในตู้ปิดนานเกินไป</li> <li>ไม่มีระบบเคลือบแห้งหรือระดับการเคลือบแห้งไม่เพียงพอ ปรับระดับน้ำยาเคลือบแห้งให้สูงขึ้น</li> <li>พลาสติกอาจต้องเช็ดด้วยผ้าขนหนู</li> <li>เพื่อให้รอบการอบแห้งดีที่สุด ให้เปิดใช้งาน XtraDry และ AirDry</li> <li>แนะนำให้ใช้น้ำยาเคลือบแห้งทุกครั้ง แม้จะใช้ร่วมกับมัลติแท็บเล็ตก็ตาม</li> </ul>
มีริ้วขาว ๆ หรือแถบสีน้ำเงินที่- งานและแก้ว	<ul style="list-style-type: none"> <li>ปริมาณน้ำยาเคลือบแห้งมากเกินไป ปรับระดับน้ำยาเคลือบแห้งให้ต่ำลง</li> <li>ปริมาณน้ำยาล้างมากเกินไป</li> </ul>
มีคราบและหยดน้ำแห้งที่แก้ว- และงาน	<ul style="list-style-type: none"> <li>ปริมาณน้ำยาเคลือบแห้งไม่เพียงพอ ปรับระดับน้ำยาเคลือบแห้งให้สูงขึ้น</li> <li>ปริมาณน้ำยาเคลือบแห้งอาจเป็นสาเหตุของปัญหา</li> </ul>
งานเปียก	<ul style="list-style-type: none"> <li>เพื่อให้รอบการอบแห้งดีที่สุด ให้เปิดใช้งาน XtraDry และ AirDry</li> <li>โปรแกรมไม่มีรอบการอบแห้งหรือมีรอบการอบแห้งที่- อดหนักมีต่ำ</li> <li>ที่จ่ายน้ำยาเคลือบแห้งไม่มีน้ำยา</li> <li>ปริมาณน้ำยาเคลือบแห้งอาจเป็นสาเหตุของปัญหา</li> <li>ปริมาณมัลติแท็บเล็ตอาจเป็นสาเหตุของปัญหา ลองใช้- ผลิตภัณฑ์ยี่ห้ออื่นหรือใช้ที่จ่ายน้ำยาเคลือบแห้ง และใช้- น้ำยาเคลือบแห้งร่วมกับมัลติแท็บเล็ต</li> </ul>

ปัญหา	สาเหตุและแนวทางแก้ไขปัญหาที่เป็นไปได้
ด้านในของเครื่องจะเปียก	<ul style="list-style-type: none"> <li>นี่ไม่ใช่ปัญหาในการทำงานของเครื่อง อากาศที่ชื้นจะเกิดการควบแน่นที่ผนังเครื่อง</li> </ul>
เกิดฟองผุดปุดระหว่างการล้าง	<ul style="list-style-type: none"> <li>ใช้น้ำยาทำความสะอาดที่ออกแบบมาโดยเฉพาะสำหรับเครื่องล้างจาน</li> <li>มีจุดรั่วที่ตัวจ่ายน้ำยาเคลือบแห้ง ติดต่อศูนย์บริการที่ได้รับอนุญาต</li> </ul>
รอยสนิมที่เครื่องใช้บนโต๊ะอาหาร	<ul style="list-style-type: none"> <li>มีเกลือมากไปในน้ำที่ใช้สำหรับล้าง ดูในหัวข้อ <b>"น้ำยาปรับความกระด้างของน้ำ"</b></li> <li>เครื่องเงินและสแตนเลสจัดอยู่รวมกัน อย่าใส่เครื่องเงินและสแตนเลสไว้ด้วยกันหากสามารถทำได้</li> </ul>
มีคราบน้ำยาดักค้างที่ตัวจ่ายเมื่อสิ้นสุดโปรแกรมการทำงาน	<ul style="list-style-type: none"> <li>แท็บเล็ตน้ำยาดักค้างอยู่ที่ตัวจ่ายและไม่ได้ถูกล้างออกด้วยน้ำอย่างหมดจด</li> <li>น้ำไม่สามารถล้างน้ำยาล้างจากที่จ่ายน้ำยาได้ แขนพ่นสเปรย์จะต้องไม่อุดตัน</li> <li>ของในกระเช้าจะต้องไม่บังฝาปิดตัวจ่ายน้ำยาล้างในการเปิดออก</li> </ul>
มีกลิ่นในเครื่อง	<ul style="list-style-type: none"> <li>ดูในหัวข้อ <b>"การทำความสะอาดภายใน"</b></li> </ul>
มีคราบตะกรันที่เครื่องใช้บนโต๊ะอาหาร อ่างและด้านในของประตู	<ul style="list-style-type: none"> <li>เกลือเหลือน้อย ตรวจสอบส่วนแสดงสถานะเกลือ</li> <li>ฝาที่เก็บเกลือปิดไม่แน่น</li> <li>น้ำประปากระด้างเกินไป ดูในหัวข้อ <b>"น้ำยาปรับความกระด้างของน้ำ"</b></li> <li>ใช้เกลือและตั้งค่าน้ำยาปรับความกระด้างของน้ำไว้แม้ว่าจะใช้มีลติแท็บเล็ตก็ตาม ดูในหัวข้อ <b>"น้ำยาปรับความกระด้างของน้ำ"</b></li> <li>หากคราบตะกรันยังคงติดค้าง ให้ทำความสะอาดเครื่องด้วยน้ำยาทำความสะอาดที่เหมาะสมสำหรับการใช้งานประเภทนี้โดยเฉพาะ</li> <li>ลองใช้น้ำยาทำความสะอาดอื่น</li> <li>ติดต่อผู้ผลิตน้ำยาทำความสะอาด</li> </ul>
เครื่องใช้บนโต๊ะอาหารไม่แวววาว เปลี่ยนสีหรือกะเทาะ	<ul style="list-style-type: none"> <li>ใช้เฉพาะอุปกรณ์ที่ใช้กับเครื่องล้างจานได้เท่านั้น</li> <li>น้ำเข้าและน้ำออกจากกระเช้าอย่างระมัดระวัง ดูในใบปลิววิธีการใส่กระเช้ารองรับ</li> <li>วางของที่เปราะบางไว้ที่กระช้านบน</li> <li>ในกรณีที่ต้องล้างเครื่องใช้ที่บอบบางหรือเครื่องแก้ว ให้เลือกโปรแกรมอ่อนโยน ดูรายละเอียดในหัวข้อ <b>"โปรแกรมการทำงาน"</b></li> </ul>



ดูในหัวข้อ **"ก่อนใช้ครั้งแรก"** **"การใช้ทั่วไป"** หรือ **"เคล็ดลับและคำแนะนำ"** เพื่อพิจารณาสาเหตุอื่น ๆ

## 13. ข้อมูลทางเทคนิค

ขนาด	กว้าง / สูง / หนา (มม.)	596 / 850 / 610
------	-------------------------	-----------------

การต่อระบบไฟ 1)	แรงดันไฟฟ้า (V)	200 - 240
	ความถี่ (Hz)	50 / 60
แรงดันน้ำป้อนเข้าเครื่อง	บาร์ (ต่ำสุดและสูงสุด)	0.5 - 8
	MPa (ต่ำสุดและสูงสุด)	0.05 - 0.8
ระบบจ่ายน้ำ	น้ำเย็นหรือน้ำร้อน 2)	สูงสุด 60 °C
ความจุ	ตำแหน่งจัดวาง	13
อัตราสิ้นเปลืองพลังงาน	โหมดเปิดค้างไว้ (W)	5.0
	โหมดปิดทำงาน (W)	0.10

1) ดูค่าอื่น ๆ จากแผ่นข้อมูลพิกัดเครื่อง

2) หากน้ำร้อนมาจากแหล่งพลังงานเพื่อเลือก (เช่น แผงพลังงานแสงอาทิตย์) ให้ใช้แหล่งน้ำร้อนเพื่อเลือกเหล่านี้เพื่อลดการใช้พลังงาน

## 14. ข้อมูลเพื่อการรักษาสิ่งแวตล้อม

รีไซเคิลวัสดุที่มีสัญลักษณ์ ♻️ ใสบรรจุภัณฑ์ลงในภาชนะบรรจุที่เหมาะสมเพื่อนำไปรีไซเคิล ช่วยปกป้องสิ่งแวดล้อมและสุขภาพของมนุษย์ และเพื่อรีไซเคิลขยะอุปกรณ์ไฟฟ้าและอิเล็กทรอนิกส์ อย่างทิ้งอุปกรณ์ที่มี

เครื่องหมายสัญลักษณ์ ♻️ ร่วมกับขยะในครัวเรือน ส่งคืนผลิตภัณฑ์ไปยังโรงงานรีไซเคิลในท้องถิ่น หรือติดต่อสำนักงานเทศบาลของคุณ

## MỤC LỤC

1. THÔNG TIN VỀ AN TOÀN.....	25
2. HƯỚNG DẪN VỀ AN TOÀN.....	26
3. MÔ TẢ SẢN PHẨM.....	28
4. BẢNG ĐIỀU KHIỂN.....	29
5. CHƯƠNG TRÌNH.....	29
6. CÀI ĐẶT.....	31
7. TÙY CHỌN.....	35
8. TRƯỚC KHI SỬ DỤNG LẦN ĐẦU.....	36
9. SỬ DỤNG HÀNG NGÀY.....	37
10. CÁC MẸO VÀ LỜI KHUYÊN.....	39
11. BẢO TRÌ VÀ LÀM SẠCH.....	40
12. GIẢI QUYẾT SỰ CỐ.....	43
13. THÔNG SỐ KỸ THUẬT.....	46

## CHÚNG TÔI NGHĨ ĐẾN BẠN

Cảm ơn bạn đã mua thiết bị Electrolux. Bạn đã chọn một sản phẩm trong đó có chứa đựng cả hàng thập niên kinh nghiệm chuyên gia và sự đổi mới. Tinh tế và sành điệu, thiết bị này được thiết kế dành cho bạn. Vì vậy bất cứ khi nào bạn sử dụng thiết bị này, bạn có thể yên tâm rằng bạn sẽ luôn có được kết quả tuyệt vời. Chào mừng bạn đến với Electrolux.

**Hãy truy cập trang web của chúng tôi để:**



Lấy các lời khuyên về cách sử dụng, sách giới thiệu, xử lý sự cố, thông tin dịch vụ:

[www.electrolux.com/webselfservice](http://www.electrolux.com/webselfservice)



Đăng ký sản phẩm của bạn để có được dịch vụ tốt hơn:

[www.registerelectrolux.com](http://www.registerelectrolux.com)



Mua Phụ kiện, Vật tư tiêu hao và Phụ tùng thay thế chính hãng cho thiết bị của bạn:

[www.electrolux.com/shop](http://www.electrolux.com/shop)

## DỊCH VỤ VÀ CHĂM SÓC KHÁCH HÀNG

Chúng tôi đề nghị bạn luôn sử dụng các phụ tùng thay thế chính hãng. Khi liên hệ với Trung tâm Dịch vụ được Ủy quyền của chúng tôi, hãy đảm bảo là bạn có sẵn dữ liệu sau đây: Model, PNC, Số sê-ri. Có thể tìm thấy thông tin trên biển thông số.

 Cảnh báo / Thông tin quan trọng về an toàn

 Thông tin tổng quát và các lời khuyên

 Thông tin môi trường

Có thể thay đổi không được báo trước.



## 1. ⚠ THÔNG TIN VỀ AN TOÀN

Trước khi lắp đặt và sử dụng thiết bị, hãy đọc kỹ hướng dẫn được cung cấp. Nhà sản xuất không chịu trách nhiệm đối với bất kỳ thương tích hoặc hư hỏng nào do lắp đặt hoặc sử dụng không đúng cách. Luôn giữ tài liệu hướng dẫn sử dụng ở nơi an toàn và dễ tiếp cận để tham khảo trong tương lai.

### 1.1 An toàn cho trẻ em và những người dễ bị tổn thương

- Thiết bị này có thể được sử dụng bởi trẻ em từ 8 tuổi trở lên và những người bị suy giảm năng lực thể chất, giác quan hoặc tâm thần, hoặc thiếu kinh nghiệm hay kiên thức nếu họ được giám sát hoặc chỉ dẫn về cách sử dụng thiết bị một cách an toàn và hiểu được những nguy hiểm liên quan.
- Giữ trẻ em từ 3 đến 8 tuổi và những người khuyết tật toàn diện và phức tạp tránh xa thiết bị trừ khi được giám sát liên tục.
- Giữ trẻ em dưới 3 tuổi tránh xa thiết bị trừ khi được giám sát liên tục.
- Không để trẻ em nghịch thiết bị này.
- Hãy giữ trẻ em cách xa các chất tẩy rửa.
- Không để trẻ em và thú cưng lại gần thiết bị khi cửa đang mở.
- Trẻ em không được phép làm sạch và bảo trì thiết bị do người dùng thực hiện mà không được giám sát.

### 1.2 An Toàn Chung

- Thiết bị này dành để sử dụng trong hộ gia đình và các ứng dụng tương tự như:
  - trang trại, khu vực nhà bếp nhân viên trong các cửa hàng, văn phòng và môi trường làm việc khác;
  - gần khách hàng trong các khách sạn, nhà nghỉ, cơ sở dịch vụ ngủ & ăn sáng và môi trường cư trú khác.
- Không thay đổi thông số kỹ thuật của thiết bị này.

- Áp lực nước hoạt động (tối thiểu và tối đa) phải nằm trong khoảng 0.5 (0.05) / 8 (0.8) bar (MPa)
- Tuân thủ số lượng tối đa 13 cài đặt vị trí.
- Nếu dây dẫn bị hỏng thì phải được thay bởi nhà sản xuất, Trung Tâm Dịch Vụ Được Ủy Quyền của nhà sản xuất hoặc nhân viên đủ năng lực tương tự để tránh nguy hiểm.
- Đặt dao kéo trong giỏ dao kéo với các đầu sắc nhọn hướng xuống hoặc đặt chúng trong ngăn dao kéo ở vị trí nằm ngang với các cạnh sắc hướng xuống.
- Không để thiết bị với cửa mở không quan sát để tránh vô tình dẫm lên.
- Trước khi tiến hành bảo trì, hãy tắt thiết bị và rút phích cắm điện ra khỏi ổ cắm.
- Không sử dụng bình xịt nước áp suất cao và/hoặc bình hơi nước để làm sạch thiết bị.
- Nếu thiết bị có cửa thông gió ở đáy thì không được che phủ cửa thông gió, ví dụ bởi một tấm thảm.
- Thiết bị được kết nối với tuyến ống dẫn nước chính bằng cách sử dụng bộ ống mềm đi kèm mới. Không được tái sử dụng các bộ ống mềm cũ.

## 2. HƯỚNG DẪN VỀ AN TOÀN

### 2.1 Lắp đặt



#### **CẢNH BÁO!**

Chỉ cá nhân đủ năng lực được phép lắp đặt thiết bị này.

- Loại bỏ tất cả bao bì.
- Không lắp đặt hoặc sử dụng thiết bị đã hỏng.
- Không lắp đặt hoặc sử dụng thiết bị ở nơi nhiệt độ dưới 0 °C.
- Tuân thủ hướng dẫn lắp đặt được cung cấp kèm theo thiết bị.
- Luôn cẩn thận khi di chuyển thiết bị vì thiết bị có trọng lượng nặng. Luôn sử dụng gang tay an toàn và giày dép đi kèm.

### 2.2 Kết nối điện



#### **CẢNH BÁO!**

Nguy cơ cháy và điện giật.

- Thiết bị phải được tiếp đất.
- Hãy chắc chắn rằng các thông số trên nhãn máy tương thích với các mức điện áp của nguồn cấp điện.
- Luôn sử dụng ổ cắm chống giật được lắp đặt đúng cách.
- Không sử dụng adapter có nhiều phích cắm và dây cáp kéo dài.
- Đảm bảo không gây hư hỏng phích cắm và dây điện. Nếu cần thay dây điện thì việc này phải được tiến hành bởi Trung Tâm Dịch Vụ Được Ủy Quyền của chúng tôi.
- Chỉ cắm phích cắm vào ổ cắm điện khi đã lắp đặt xong. Đảm bảo tiếp cận

- được với phích cắm điện sau khi lắp đặt.
- Không được giật dây điện để hủy kết nối thiết bị. Luôn nhô phích cắm.
  - Thiết bị này tuân thủ Chỉ Thị của Cộng Đồng Kinh Tế Châu Âu (E.E.C.).
  - Chỉ Anh Quốc và Ireland. Thiết bị này được gắn với phích cắm điện 13A. Nếu cần thay đổi cầu chì ở phích cắm điện, chỉ sử dụng cầu chì 13A ASTA (BS 1362).

## 2.3 Kết nối nước

- Không làm hư hại các ống mềm dẫn nước.
- Trước khi kết nối với đường ống mới, ống không được sử dụng trong một thời gian dài, nơi việc sửa chữa đã được thực hiện hoặc thiết bị mới được gắn (đồng hồ nước, v.v...), để nước chảy cho đến khi nước sạch và trong.
- Đảm bảo rằng không có rò rỉ nước có thể nhìn thấy trong và sau lần sử dụng đầu tiên của thiết bị.
- Ống dẫn nước vào có van an toàn và vỏ bọc có cáp chính bên trong.

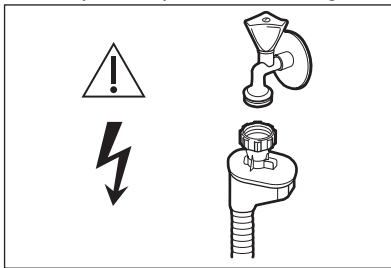

**!** **CẢNH BÁO!**  
Điện áp nguy hiểm.

- Nếu ống dẫn nước vào bị hỏng, lập tức đóng vòi nước và rút phích cắm điện chính ra khỏi ổ cắm. Liên hệ với Trung Tâm Dịch Vụ Được Ủy Quyền để thay ống dẫn nước vào.

## 2.4 Sử dụng

- Không ngồi hoặc đứng lên cửa mở.

- Chất tẩy rửa cho máy rửa chén nguy hiểm. Hãy tuân thủ các hướng dẫn về an toàn trên bao bì chất tẩy rửa.
- Không uống và chơi với nước trong thiết bị.
- Không lấy chén bát ra khỏi thiết bị cho đến khi chương trình kết thúc. Một số chất tẩy có thể vẫn còn trên chén bát.
- Thiết bị có thể nhà hơi nóng nếu quý vị mở cửa khi chương trình đang hoạt động.
- Không đặt các sản phẩm dễ cháy hoặc đồ vật ướt với các sản phẩm dễ cháy ở trong, gần hoặc trên thiết bị.

## 2.5 Chiếu sáng bên trong



**CẢNH BÁO!**  
Nguy cơ thương tích.

- Thiết bị này có đèn bên trong mà khi quý vị mở cửa đèn sẽ bật, và đèn sẽ tắt khi đóng cửa.
- Loại đèn được sử dụng cho thiết bị này chỉ dành cho các thiết bị gia dụng. Không sử dụng bóng đèn này để thấp sáng trong nhà.
- Để thay thế bóng đèn bên trong, liên hệ Trung Tâm Dịch Vụ Được Ủy Quyền.

## 2.6 Dịch vụ

- Để sửa chữa thiết bị, liên hệ Trung Tâm Dịch Vụ Được Ủy Quyền.
- Chỉ sử dụng các phụ tùng thay thế gốc.

## 2.7 Thải bỏ



**CẢNH BÁO!**  
Nguy cơ thương tích hoặc ngạt thở.

- Ngắt kết nối thiết bị khỏi nguồn điện chính.
- Ngắt và tháo bỏ dây điện.
- Tháo chốt cài cửa để ngăn trẻ em và vật nuôi tiếp xúc với thiết bị.

### 3. MÔ TẢ SẢN PHẨM

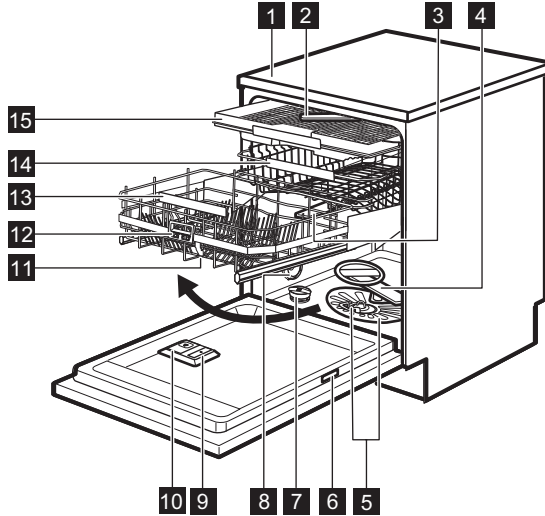

- |   |   |
|---|---|
| <ul style="list-style-type: none"> <li><b>1</b> Bộ bày đồ ăn</li> <li><b>2</b> Cần phun trên cùng</li> <li><b>3</b> Cần phun phía trên</li> <li><b>4</b> Cần phun phía dưới</li> <li><b>5</b> Bộ lọc</li> <li><b>6</b> Biển thông số</li> <li><b>7</b> Ngăn chứa muối</li> <li><b>8</b> Lỗ thông khí</li> </ul> | <ul style="list-style-type: none"> <li><b>9</b> Chỗ chứa dung dịch trợ xả</li> <li><b>10</b> Chỗ chứa chất tẩy rửa</li> <li><b>11</b> Comfort Lift giỏ</li> <li><b>12</b> Tay cần kích hoạt</li> <li><b>13</b> Tay cầm giỏ phía dưới</li> <li><b>14</b> Giỏ phía trên</li> <li><b>15</b> Ngăn đựng dao kéo</li> </ul> |
|---|---|

#### 3.1 TimeBeam

TimeBeam hiển thị thông tin sau đây trên sàn bên dưới cửa thiết bị:

- Thời lượng chương trình khi chương trình bắt đầu.
- **0:00** và **CLEAN** khi kết thúc chương trình.
- **DELAY** và thời lượng đếm ngược khi thời gian hoãn bắt đầu.
- Mã đèn cảnh báo khi thiết bị gặp trục trặc.

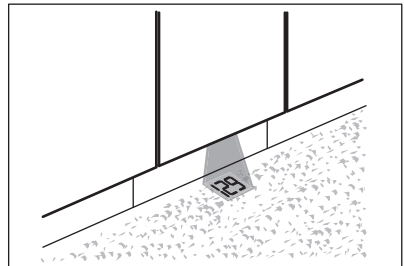

- i** Khi AirDry được kích hoạt trong giai đoạn sấy khô, hình chiếu trên sàn có thể không nhìn thấy hoàn toàn. Để kiểm tra thời gian còn lại của chương trình đang chạy, hãy nhìn vào màn hình bảng điều khiển.

## 4. BẢNG ĐIỀU KHIỂN

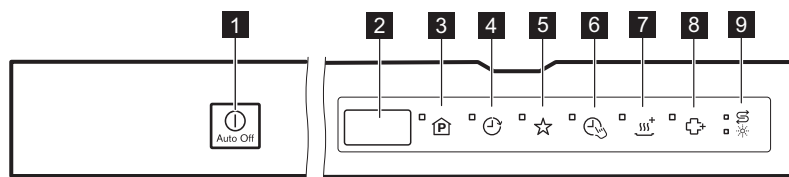

- |                               |                               |
|-------------------------------|-------------------------------|
| <b>1</b> Nút bật/tắt          | <b>6</b> TimeManager chạm nút |
| <b>2</b> Màn hình hiển thị    | <b>7</b> XtraDry chạm nút     |
| <b>3</b> Program chạm nút     | <b>8</b> Hygiene chạm nút     |
| <b>4</b> Delay chạm nút       | <b>9</b> Đèn chỉ báo          |
| <b>5</b> MyFavourite chạm nút |                               |

### 4.1 Đèn chỉ báo

Đèn chỉ báo	Mô tả
	Đèn chỉ báo muối. Đèn chỉ báo vật khi ngăn chứa muối cần đổ thêm muối.
	Đèn chỉ báo dung dịch trợ xả. Đèn chỉ báo vật khi chỗ chứa dung dịch trợ xả cần đổ thêm.

## 5. CHƯƠNG TRÌNH

Chương trình	Độ bắn Loại quần áo	Giai đoạn chương trình	Tùy chọn
P1 ECO1)	<ul style="list-style-type: none"> <li>Bồn bình thường</li> <li>Đồ sứ và dao kéo</li> </ul>	<ul style="list-style-type: none"> <li>Trước khi rửa</li> <li>Rửa 50 °C</li> <li>Xả</li> <li>Sấy khô</li> </ul>	<ul style="list-style-type: none"> <li>Hygiene</li> <li>XtraDry</li> </ul>

Chương trình	Độ bắn Loại quần áo	Giai đoạn chương trình	Tùy chọn
P2 AutoFlex <sup>2)</sup>	<ul style="list-style-type: none"> <li>Tắt cả</li> <li>Đồ sứ, dao kéo, soong nồi</li> </ul>	<ul style="list-style-type: none"> <li>Trước khi rửa</li> <li>Rửa từ 45 °C đến 70 °C</li> <li>Xả</li> <li>Sấy khô</li> </ul>	<ul style="list-style-type: none"> <li>Hygiene</li> <li>XtraDry</li> </ul>
P3 FlexiWash <sup>3)</sup>	<ul style="list-style-type: none"> <li>Bắn hỗn hợp</li> <li>Đồ sứ, dao kéo, soong nồi</li> </ul>	<ul style="list-style-type: none"> <li>Trước khi rửa</li> <li>Rửa 50 °C và 65 °C</li> <li>Xả</li> <li>Sấy khô</li> </ul>	<ul style="list-style-type: none"> <li>TimeManager</li> <li>XtraDry</li> </ul>
P4 Intensive <sup>4)</sup>	<ul style="list-style-type: none"> <li>Rất bắn</li> <li>Đồ sứ, dao kéo, soong nồi</li> </ul>	<ul style="list-style-type: none"> <li>Trước khi rửa</li> <li>Rửa 70 °C</li> <li>Xả</li> <li>Sấy khô</li> </ul>	<ul style="list-style-type: none"> <li>Hygiene</li> <li>TimeManager</li> <li>XtraDry</li> </ul>
P5 Glass Care <sup>5)</sup>	<ul style="list-style-type: none"> <li>Bắn ít hoặc bình thường</li> <li>Đồ thủy tinh và sứ dễ vỡ</li> </ul>	<ul style="list-style-type: none"> <li>Rửa 45 °C</li> <li>Xả</li> <li>Sấy khô</li> </ul>	<ul style="list-style-type: none"> <li>XtraDry</li> </ul>
P6 Quick Plus <sup>6)</sup>	<ul style="list-style-type: none"> <li>Rất ít bắn</li> <li>Đồ sứ và dao kéo</li> </ul>	<ul style="list-style-type: none"> <li>Rửa 60 °C</li> <li>Xả</li> </ul>	<ul style="list-style-type: none"> <li>Hygiene</li> <li>XtraDry</li> </ul>
P7 Rinse & Hold <sup>7)</sup>	<ul style="list-style-type: none"> <li>Tắt cả</li> </ul>	<ul style="list-style-type: none"> <li>Trước khi rửa</li> </ul>	

1) Chương trình này mang tới phương thức sử dụng nước và tiêu thụ năng lượng hiệu quả nhất cho đồ sứ và dao kéo với độ bắn bình thường. Đây là chương trình chuẩn cho các viện kiểm tra.

2) Thiết bị cảm nhận được độ bắn và số lượng đồ vật trong giỏ. Thiết bị tự động điều chỉnh nhiệt độ và lượng nước cũng như thời lượng giặt.

3) Chương trình này phù hợp để rửa chén bát có chất bẩn lẫn lộn. Bỏ đồ bẩn nhiều trong rổ bên dưới và đồ bẩn bình thường trong rổ bên trên. Áp suất và nhiệt độ của nước trong giỏ bên dưới cao hơn giỏ bên trên.

4) Chương trình này được thiết kế để rửa đồ bẩn nhiều với áp lực nước cao và ở nhiệt độ cao.

5) Chương trình này kiểm soát nhiệt độ nước để chú ý đặc biệt cho các đồ tinh tế, đồ thủy tinh nói riêng.

6) Chương trình này phù hợp để rửa tất cả hoặc một nửa lượng chén bát với độ bắn ít hoặc rất ít trong thời gian ngắn.

7) Với chương trình này, bạn có thể nhanh chóng rửa sạch thức ăn còn lại từ các món ăn và ngăn mùi hôi hình thành trong thiết bị. Không sử dụng chất tẩy rửa cho chương trình này.

## 5.1 Giá trị tiêu thụ

Chương trình 1)	Nước (l)	Năng lượng (kWh)	Thời lượng (tối thiểu)
P1 ECO	11	0.832	235
P2 AutoFlex	8 - 15	0.7 - 1.7	46 - 170
P3 FlexiWash	14 - 16	1.2 - 1.5	160 - 180
P4 Intensive	12.5 - 14.5	1.4 - 1.7	170 - 190
P5 Glass Care	12 - 14	0.8 - 1.0	82 - 92
P6 Quick Plus	10	0.9	30
P7 Rinse & Hold	4	0.1	14

1) Áp suất và nhiệt độ nước, các thay đổi nguồn điện chính, tùy chọn và lượng chén bát có thể thay đổi các giá trị.

## 5.2 Thông tin cho các viện kiểm tra

Để nhận thông tin cần thiết để tiến hành kiểm tra hiệu suất (ví dụ: theo EN60436), hãy gửi email đến:

[info.test@dishwasher-production.com](mailto:info.test@dishwasher-production.com)

Trong yêu cầu của bạn, vui lòng gửi kèm mã số sản phẩm (PNC) ghi trên biển thông số.

Đối với bất kỳ câu hỏi nào khác liên quan đến máy rửa chén bát, vui lòng tham khảo sổ tay dịch vụ đi kèm với thiết bị.

## 6. CÀI ĐẶT

### 6.1 Chế độ chọn chương trình và chế độ người dùng

Khi thiết bị ở chế độ chọn chương trình, bạn có thể đặt chương trình và vào chế độ người dùng.

#### Cài đặt có sẵn ở chế độ người dùng:



- Mức chất làm mềm nước theo độ cứng nước.
- Bật hoặc tắt thông báo trống dung dịch trợ xả.
- Mức dung dịch trợ xả theo liều lượng yêu cầu.
- Bật hoặc tắt âm hiệu để kết thúc chương trình.
- Chọn màu của TimeBeam.
- Bật hoặc tắt AirDry.

**Vi thiết bị lưu trữ các cài đặt đã lưu, nên không cần phải định cấu hình thiết bị trước mỗi chu kỳ.**

### Cách đặt chế độ chọn chương trình







Thiết bị đang ở chế độ lựa chọn chương trình khi màn hình hiển thị số chương trình **P1**.

Sau khi kích hoạt, thiết bị đang ở chế độ lựa chọn chương trình mặc định. Nếu không, hãy đặt chế độ lựa chọn chương trình theo cách sau:

Nhấn và giữ đồng thời  và  cho đến khi thiết bị ở chế độ lựa chọn chương trình.

## Cách vào chế độ người dùng

Đảm bảo thiết bị đang ở chế độ lựa chọn chương trình.

Đề vào chế độ người dùng, nhấn và giữ đồng thời  và  cho đến khi các đèn chỉ báo , , , ,  và  nhấp nháy và màn hình trống.

## 6.2 Chất làm mềm nước

Chất làm mềm nước loại bỏ khoáng chất khỏi nguồn cung nước, điều này sẽ có

tác động tiêu cực đến kết quả giặt và thiết bị.

Lượng khoáng chất này càng cao thì nước có quý vị càng cứng. Độ cứng nước có thể được đo bằng thang tương đương.

Chất làm mềm nước cần được điều chỉnh theo độ cứng nước trong khu vực quý vị. Cơ quan quản lý nước tại địa phương có thể tư vấn cho quý vị về độ cứng nước trong khu vực. Điều quan trọng là đặt đúng mức chất làm mềm nước để đảm bảo đạt kết quả rửa tốt.

### Độ cứng của nước

Độ cứng theo tiêu chuẩn Đức (°dH)	Độ cứng theo tiêu chuẩn Pháp (°fH)	mmol/l	Độ cứng Clarke	Mức chất làm mềm nước
47 - 50	84 - 90	8,4 - 9,0	58 - 63	10
43 - 46	76 - 83	7,6 - 8,3	53 - 57	9
37 - 42	65 - 75	6,5 - 7,5	46 - 52	8
29 - 36	51 - 64	5,1 - 6,4	36 - 45	7
23 - 28	40 - 50	4,0 - 5,0	28 - 35	6
19 - 22	33 - 39	3,3 - 3,9	23 - 27	5 1)
15 - 18	26 - 32	2,6 - 3,2	18 - 22	4
11 - 14	19 - 25	1,9 - 2,5	13 - 17	3
4 - 10	7 - 18	0,7 - 1,8	5 - 12	2
<4	<7	<0,7	< 5	1 2)

1) Cái đặt tại nhà máy.

2) Không sử dụng muối ở mức này.

**Bất kể loại chất tẩy rửa được sử dụng, hãy đặt mức độ cứng của nước thích hợp để giữ cho đèn chỉ báo nạp muối hoạt động.**









Các viên đa năng chứa muối không đủ hiệu quả để làm mềm nước cứng.

### Cách đặt mức chất làm mềm nước

Chắc chắn rằng thiết bị đang ở chế độ người dùng.

1. Nhấn .



- Các đèn chỉ báo , , , <sup>+</sup> và  tắt.
  - Đèn chỉ báo  vẫn nhấp nháy.
  - Màn hình sẽ hiển thị cài đặt hiện tại: ví dụ:  $5 \text{ } \underline{\text{L}} =$  mức 5.
2. Nhấn  nhiều lần để thay đổi cài đặt.
  3. Bấm nút bật/tắt để xác nhận cài đặt.

### 6.3 Thông báo trống dung dịch trợ xả









Dung dịch trợ xả giúp sấy chén bát mà không để lại vết và vết bẩn. Dung dịch này được tự động nhả ra trong giai đoạn xả nóng.

Khi khoang chứa dung dịch trợ xả trống, đèn chỉ báo trợ xả sẽ sáng lên để thông báo đổ dung dịch trợ xả. Nếu kết quả sấy đạt yêu cầu trong khi chỉ sử dụng viên đa năng, quý vị có thể tắt thông báo nạp dung dịch trợ xả. Tuy nhiên, để có kết quả sấy tốt nhất, hãy luôn sử dụng dung dịch trợ xả.

Nếu sử dụng chất tẩy tiêu chuẩn hoặc viên đa năng mà không cần sử dụng dung dịch trợ xả, hãy bật thông báo để giữ cho đèn chỉ báo nạp dung dịch trợ xả hoạt động.

### Cách tắt thông báo trống dung dịch trợ xả

Chắc chắn rằng thiết bị đang ở chế độ người dùng.

1. Nhấn .
  - Các đèn chỉ báo , , , <sup>+</sup> và  tắt.
  - Đèn chỉ báo  vẫn nhấp nháy.
  - Màn hình sẽ hiển thị cài đặt hiện tại.
    - $0 \text{ } \underline{\text{d}} =$  thông báo trống dung dịch trợ xả bị tắt.
    - $1 \text{ } \underline{\text{d}} =$  thông báo trống dung dịch trợ xả được bật.
2. Nhấn  để thay đổi cài đặt.
3. Nhấn nút bật/tắt để xác nhận cài đặt.









### 6.4 Mức dung dịch trợ xả

Có thể đặt lượng nhả của dung dịch trợ xả giữa mức 1 (số lượng tối thiểu) và mức 6 (số lượng tối đa). Mức 0 sẽ hủy kích hoạt ngăn chứa dung dịch trợ xả và không có dung dịch trợ xả nào được nhả ra.

Cài đặt gốc: mức 4.

### Cách đặt mức hỗ trợ xả

Chắc chắn rằng thiết bị đang ở chế độ người dùng.

1. Nhấn .
  - Các đèn chỉ báo , , , <sup>+</sup> và  tắt.
  - Đèn chỉ báo  vẫn nhấp nháy.
  - Màn hình sẽ hiển thị cài đặt hiện tại: ví dụ:  $4A =$  mức 4.
    - Mức hỗ trợ xả là từ 0A đến 6A trong đó 0A có nghĩa là không có hỗ trợ xả.
2. Nhấn  nhiều lần để thay đổi cài đặt.
3. Nhấn nút bật/tắt để xác nhận cài đặt.







### 6.5 Âm hiệu

Âm hiệu phát ra khi xảy ra trục trặc thiết bị. Không thể tắt các âm hiệu này.

Ngoài ra còn có một âm hiệu phát ra khi chương trình hoàn thành. Theo mặc định, âm hiệu này bị tắt nhưng có thể bật lên được.

### Cách bật hoặc tắt âm hiệu khi kết thúc chương trình

Chắc chắn rằng thiết bị đang ở chế độ người dùng.

1. Nhấn .
  - Các đèn chỉ báo , , , <sup>+</sup> và  tắt.
  - Đèn chỉ báo  vẫn nhấp nháy.
  - Màn hình sẽ hiển thị cài đặt hiện tại.
    - $0b =$  tín hiệu âm thanh bị tắt.











- **ib** = tín hiệu âm thanh bật.

2. Nhấn  để thay đổi cài đặt.
3. Nhấn nút bật/tắt để xác nhận cài đặt.

## 6.6 Cách đặt màu của TimeBeam

Chắc chắn rằng thiết bị đang ở chế độ người dùng.

Có thể thay đổi màu của TimeBeam để phù hợp với màu của sàn bếp. Hiện có một số màu. Cũng có thể hủy kích hoạt TimeBeam.

1. Nhấn .
  - Các đèn chỉ báo , , ,  và  tắt.
  - Đèn chỉ báo  vẫn nhấp nháy.
  - Màn hình hiển thị số và chữ cái C. Mỗi số đề cập đến một màu khác nhau.
    -   = TimeBeam bị hủy kích hoạt.
2. Nhấn  nhiều lần để thay đổi màu.
3. Nhấn nút bật/tắt để xác nhận cài đặt.

## 6.7 AirDry

AirDry cải thiện kết quả sấy với mức tiêu thụ năng lượng ít hơn.

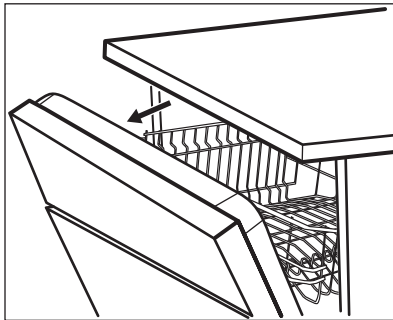

Trong giai đoạn sấy, cánh cửa mở ra tự động và vẫn mở hé cửa.



### CẢN TRỌNG!

Đừng cố gắng đóng cửa thiết bị trong vòng 2 phút sau khi mở tự động. Điều này có thể làm hỏng thiết bị. Nếu sau đó, cửa được đóng lại trong 3 phút nữa, chương trình đang chạy sẽ kết thúc.

AirDry được kích hoạt tự động với tất cả các chương trình không bao gồm Rinse & Hold (nếu được áp dụng).

Để nâng cao hiệu suất sấy khô, tham khảo tùy chọn XtraDry hoặc kích hoạt AirDry.















### CẢN TRỌNG!

Nếu trẻ em có thể tiếp cận thiết bị, bạn nên tắt AirDry vì khi cửa mở có thể khiến trẻ gặp nguy hiểm.

## Cách hủy kích hoạt AirDry

Chắc chắn rằng thiết bị đang ở chế độ người dùng.

1. Nhấn .
  - Các đèn chỉ báo , , ,  và  tắt.
  - Đèn chỉ báo  vẫn nhấp nháy.
  - Màn hình sẽ hiển thị cài đặt hiện tại.
    -   = AirDry bị hủy kích hoạt.
    -   = AirDry được kích hoạt.
2. Nhấn  để thay đổi cài đặt.
3. Nhấn nút bật/tắt để xác nhận cài đặt.

## 6.8 MyFavourite

Tùy chọn này cho phép thiết lập và lưu chương trình được sử dụng thường xuyên nhất.

Chỉ có thể lưu 1 chương trình. Cài đặt mới sẽ hủy cài đặt trước đó.

## Cách lưu MyFavourite chương trình

1. Đặt chương trình đã chọn.

Cũng có thể thiết lập các tùy chọn được áp dụng cùng với chương trình.

2. Nhấn và giữ ☆ cho đến khi đèn chỉ báo tương ứng bật lên.

## Cách đặt MyFavourite chương trình

Nhấn ☆.

- Đèn chỉ báo MyFavourite bật.
- Màn hình hiển thị số và thời lượng của chương trình.
- Nếu các tùy chọn được lưu cùng với chương trình, các đèn chỉ báo liên quan đến tùy chọn sẽ được bật.

## 7. TÙY CHỌN

**i** Tùy chọn mong muốn phải được kích hoạt mỗi lần trước khi quý vị bắt đầu một chương trình. Không thể kích hoạt hoặc hủy kích hoạt các tùy chọn trong khi một chương trình đang chạy.

**i** Không phải tất cả các tùy chọn nào cũng đều tương thích với nhau. Nếu quý vị chọn các tùy chọn không tương thích, công cụ sẽ tự động hủy kích hoạt một hoặc nhiều tùy chọn. Chỉ các đèn chỉ báo của các tùy chọn còn hoạt động sẽ được bật.

**i** Nếu một tùy chọn không áp dụng được cho một chương trình, đèn chỉ báo tương ứng sẽ bị tắt hoặc nhấp nháy nhanh trong vài giây và sau đó sẽ tắt.

**i** Các tùy chọn kích hoạt có thể ảnh hưởng đến lượng nước và mức tiêu thụ năng lượng cũng như thời lượng của chương trình.

### 7.1 XtraDry

Kích hoạt tùy chọn này để tăng kết quả sấy khô.

XtraDry là tùy chọn cố định cho tất cả các chương trình khác ECO. Tùy chọn này sẽ tự động kích hoạt trong các chu kỳ tiếp theo. Cấu hình này có thể được thay đổi bất cứ lúc nào.

**i** Mỗi lần kích hoạt ECO, XtraDry sẽ tắt và cần chọn lại bằng tay.

Kích hoạt XtraDry sẽ tắt TimeManager và ngược lại.

### Cách bật XtraDry

Nhấn .

Đèn chỉ báo liên quan phát sáng. Màn hình hiển thị thời gian chạy chương trình được cập nhật.

### 7.2 TimeManager

TimeManager cho phép giảm thời lượng của một chương trình đã chọn xuống khoảng 50%.

Kết quả rửa cũng giống như thời gian chạy chương trình bình thường. Kết quả sấy khô có thể giảm.

Tùy chọn này làm tăng áp suất và nhiệt độ của nước. Giai đoạn rửa và sấy khô ngắn hơn.

Theo mặc định, TimeManager tắt nhưng có thể được kích hoạt bằng tay. Tùy chọn này không thể kết hợp với XtraDry.

### Cách bật TimeManager

Nhấn .

Đèn chỉ báo liên quan phát sáng. Màn hình hiển thị thời gian chạy chương trình được cập nhật.

## 7.3 Hygiene

Tùy chọn này cung cấp kết quả vệ sinh tốt hơn bằng cách giữ nhiệt độ ở 70 °C trong ít nhất 10 phút trong giai đoạn xả cuối cùng.

## Cách bật Hygiene

Nhấn .

Đèn chỉ báo liên quan phát sáng.

Màn hình hiển thị thời gian chạy chương trình được cập nhật.

## 8. TRƯỚC KHI SỬ DỤNG LẦN ĐẦU

1. **Hãy chắc chắn rằng mức hiện tại của chất làm mềm nước phù hợp với độ cứng nguồn nước. Nếu không, hãy điều chỉnh mức chất làm mềm nước.**
2. Đổ đầy ngăn chứa muối.
3. Đổ đầy chỗ chứa dung dịch trợ xả.
4. Mở vòi nước.
5. Bắt đầu chương trình để loại bỏ bất kỳ dư lượng xử lý nào vẫn còn bên trong thiết bị. Không sử dụng chất tẩy rửa và không cho chén bát vào giỏ.

Sau khi bắt đầu chương trình, có thể mất tối đa 5 phút để thiết bị nạp lại keo trong chất làm mềm nước. Có vẻ như thiết bị đang không hoạt động. Giai đoạn rửa chỉ bắt đầu sau khi kết thúc quy trình này. Quy trình được lập lại định kỳ.

### 8.1 Ngăn chứa muối



#### **CẢN TRỌNG!**

Chỉ sử dụng muối thô được thiết kế cho máy rửa chén. Muối tinh làm tăng nguy cơ ăn mòn.

Muối được sử dụng để nạp lại keo trong chất làm mềm nước và đảm bảo việc rửa chén bát tốt trong sử dụng hàng ngày.

### Cách đổ đầy ngăn chứa muối



Đảm bảo rằng Comfort Lift giỏ trống và được khóa ở vị trí lồi lên.

1. Vận nắp ngăn chứa muối ngược chiều kim đồng hồ và lấy ra.
2. Đổ 1 lít nước vào ngăn chứa muối (chỉ lần đầu tiên).
3. Đổ muối rửa chén vào ngăn chứa (cho đến khi đầy).

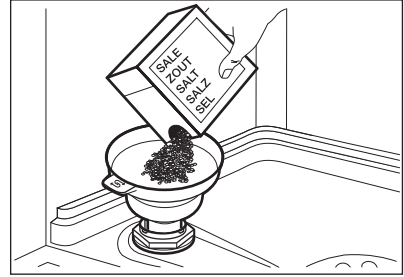

4. Cẩn thận lắc phễu bằng tay cầm để lấy các hạt nhỏ cuối cùng bên trong.
5. Loại bỏ hết muối xung quanh lỗ nạp ngăn chứa muối.

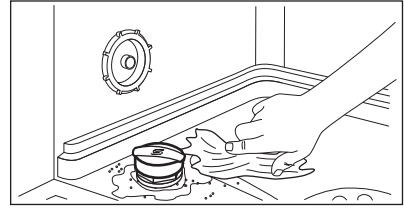

6. Vận nắp ngăn chứa muối theo chiều kim đồng hồ để đóng ngăn chứa muối.



#### **CẢN TRỌNG!**

Nước và muối có thể bị chảy ra khỏi ngăn chứa khi quý vị đổ. Sau khi đổ đầy ngăn chứa muối, ngay lập tức bắt đầu chương trình ngăn nhất để tránh ăn mòn. Không đưa bát đĩa vào giỏ.

## 8.2 Cách đổ đầy chỗ chứa dung dịch trợ xả

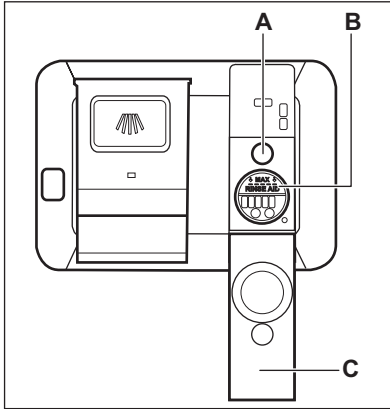

### CẢN TRỌNG!

Chỉ sử dụng dung dịch trợ xả được thiết kế đặc biệt dành cho máy rửa chén.

1. Mở nắp (C).
2. Đổ đầy ngăn chứa (B) cho đến khi dung dịch trợ xả đạt đến dấu "MAX".
3. Loại bỏ dung dịch trợ xả bị tràn bằng một miếng vải thấm hút tốt nhằm tránh tạo thành quá nhiều bọt.
4. Đóng nắp. Đảm bảo rằng nắp khóa ở đúng vị trí.



Đổ đầy ngăn chứa trợ xả khi chỉ đèn báo (A) tắt..

## 9. SỬ DỤNG HÀNG NGÀY

1. Mở vòi nước.
2. Bấm nút bật/tắt để bật thiết bị. Đảm bảo rằng thiết bị đang ở chế độ lựa chọn chương trình.
  - Nếu đèn chỉ báo muối đang bật, hãy đổ đầy ngăn chứa muối.
  - Nếu đèn chỉ báo dung dịch trợ xả đang bật, hãy đổ đầy chỗ chứa dung dịch trợ xả.
3. Cho chén bát vào giỏ.
4. Cho chất tẩy rửa vào.
5. Đặt và bắt đầu chạy chương trình phù hợp với loại quần áo và mức độ bẩn.

### 9.1 Comfort Lift



#### CẢN TRỌNG!

Không ngồi trên giá hoặc tạo áp lực quá mức vào giỏ bị khóa.



#### CẢN TRỌNG!

Không sử dụng thiết bị vượt quá công suất rửa tối đa 18 kg.



### CẢN TRỌNG!

Đảm bảo rằng các vật dụng không dính vào khung giỏ vì điều đó có thể gây hư hỏng vật dụng và cơ chế Comfort Lift.

Cơ chế Comfort Lift cho phép nâng giá đỡ phía dưới (lên mức giá thứ hai) và đặt giá xuống để xếp và dỡ các bát đĩa dễ dàng.

Để đặt và tháo giỏ phía dưới:

1. Nhấc giỏ bằng cách kéo giá ra khỏi máy rửa chén bằng tay cầm giỏ. Không được sử dụng tay cầm kích hoạt.

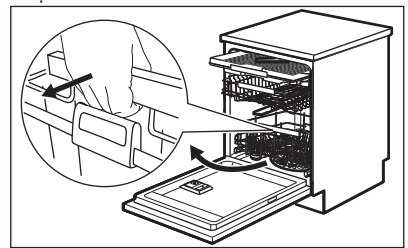

Giỏ được khóa tự động ở tầng trên.

2. Cẩn thận đặt các vật dụng vào giỏ hoặc lấy chúng ra (tham khảo phần

**Tờ rơi hướng dẫn đặt chén bát vào giỏ).**

3. Hạ thấp giỏ bằng cách kết nối tay cầm kích hoạt với khung giỏ như hình dưới đây. Nhấc tay cầm kích hoạt lên hoàn toàn và nhấn nhẹ tay cầm giỏ cho đến khi giỏ được nhả ra ở cả hai bên.

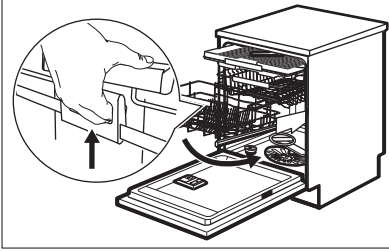

Khi giỏ được mở khóa, hãy đẩy giá xuống. Cơ chế trở về vị trí mặc định của nó ở mức thấp hơn. Có hai cách để hạ thấp giỏ tùy thuộc vào loại bát đĩa

- Nếu có giỏ chứa đầy đĩa, hơi đẩy giỏ xuống.
- Nếu giỏ trống hoặc đầy một nửa, đẩy giỏ thấp xuống.

**9.2 Sử dụng chất tẩy rửa**

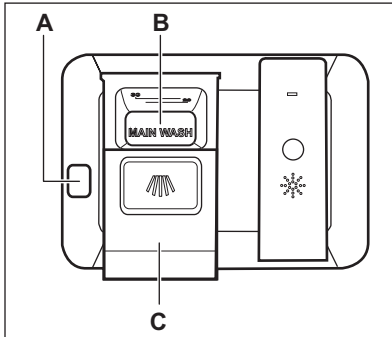

**CẢN TRỌNG!**

Chỉ sử dụng chất tẩy rửa được thiết kế đặc biệt cho máy rửa chén.

1. Nhấn nút nhà (A) để mở nắp (C).
2. Cho chất tẩy rửa, bằng bột hoặc viên nén, vào ngăn chứa (B).
3. Nếu chương trình có giai đoạn tiền xử lý, hãy cho một lượng nhỏ chất tẩy

rửa vào phần bên trong của cửa thiết bị.

4. Đóng nắp. Đảm bảo rằng nắp khóa ở đúng vị trí.

**9.3 Đặt và bắt đầu chương trình**

**Bắt đầu chương trình**

1. Giữ cho cửa thiết bị đóng hờ.
2. Bấm nút bật/tắt để bật thiết bị. Đảm bảo rằng thiết bị đang ở chế độ lựa chọn chương trình.
3. Nhấn nhiều lần cho đến khi màn hình hiển thị số của chương trình đã chọn. Màn hình hiển thị số chương trình trong khoảng 3 giây và sau đó hiển thị thời lượng chương trình.
  - Để chọn chương trình MyFavourite, nhấn .
  - Các đèn chỉ báo của tùy chọn có liên quan tới chương trình MyFavourite sáng.
4. Đặt các tùy chọn thích hợp.
5. Đóng cửa thiết bị để bắt đầu chương trình.

**Bắt đầu chương trình mà không hoãn bắt đầu**

1. Đặt chương trình.
  2. Nhấn nhiều lần cho đến khi màn hình hiển thị thời gian hoãn mong muốn (từ 1 đến 24 giờ).
- Đèn chỉ báo sáng.
3. Đóng cửa thiết bị để bắt đầu thời gian đếm ngược.

Trong thời gian đếm ngược, có thể tăng thời gian hoãn nhưng không thể thay đổi chương trình và tùy chọn.

Khi hết thời gian đếm ngược, chương trình bắt đầu hoạt động.

**Mở cửa khi thiết bị hoạt động**



Mở cửa trong khi chương trình đang chạy thiết bị sẽ dừng. Điều này có thể ảnh hưởng đến việc tiêu thụ năng lượng và thời gian chương trình. Sau khi đóng cửa chương trình, thiết bị sẽ tiếp tục từ vị trí gián đoạn.





Nếu cửa được mở trong hơn 30 giây trong giai đoạn sấy, chương trình đang chạy sẽ kết thúc. Điều đó sẽ không xảy ra nếu cửa mở bởi chức năng AirDry.

## Hủy hoãn bắt đầu khi thời gian đếm ngược hoạt động

Khi quý vị hủy hoãn bắt đầu, quý vị phải đặt lại chương trình và các tùy chọn.

Nhấn và giữ đồng thời  và  cho đến khi thiết bị ở chế độ lựa chọn chương trình.

## Hủy chương trình

Nhấn và giữ đồng thời  và  cho đến khi thiết bị ở chế độ lựa chọn chương trình.

Hãy chắc chắn rằng có chất tẩy rửa trong ngăn chứa chất tẩy rửa trước khi quý vị bắt đầu chương trình mới.

## Kết thúc chương trình

Khi chương trình hoàn tất, màn hình hiển thị 0:00.

Tất cả các nút đều không hoạt động ngoại trừ nút bật/tắt.

1. Nhấn nút bật/tắt hoặc đợi chức năng Auto Off tự động tắt thiết bị. Nếu mở cửa trước khi kích hoạt Auto Off, thiết bị sẽ tự động bị hủy kích hoạt.
2. Đóng vòi nước.

## Chức năng Auto Off

Chức năng này giảm tiêu thụ năng lượng bằng cách tắt tự động thiết bị khi thiết bị không hoạt động.

Chức năng đi vào hoạt động:

- 5 phút sau khi chương trình hoàn thành.
- Sau 5 phút nếu chương trình chưa bắt đầu.

# 10. CÁC MẸO VÀ LỜI KHUYÊN

## 10.1 Thông tin chung

Thực hiện theo các gợi ý dưới đây để đảm bảo kết quả làm sạch và sấy khô tối ưu trong việc sử dụng hàng ngày và giúp bảo vệ môi trường.

- Cho lượng thức ăn thừa nhiều trên chén bát vào thùng rác.
- Không xả trước chén bát bằng tay. Khi cần, hãy chọn chương trình có giai đoạn tiền xử lý.
- Luôn sử dụng toàn bộ không gian của giỏ.
- Đảm bảo rằng các vật dụng trong giỏ không chạm hoặc xếp chồng lên nhau. Chỉ khi đó lượng nước mới đủ để rửa bát đĩa.
- Bạn có thể sử dụng chất tẩy rửa máy rửa chén, dung dịch trợ xả và muối riêng biệt hoặc bạn có thể sử dụng viên đa dụng (ví dụ: "Tất cả tác dụng trong 1"). Thực hiện theo các hướng dẫn trên bao bì.
- Chọn chương trình phù hợp với loại chén bát và mức độ bẩn. ECO giúp

sử dụng nước và năng lượng hiệu quả nhất.

## 10.2 Sử dụng muối, dung dịch trợ xả và chất tẩy rửa

- Chỉ sử dụng muối, dung dịch trợ xả và chất tẩy rửa dành cho máy rửa chén. Các sản phẩm khác có thể làm hỏng thiết bị.
- Ở những khu vực có nước cứng và rất cứng, chúng tôi khuyến nghị sử dụng chất tẩy rửa thường (dạng bột, dạng gel, dạng viên mà không chứa tác nhân bổ sung nào), dung dịch trợ rửa và muối riêng biệt để có kết quả làm sạch và khô tối ưu.
- Hãy chạy thiết bị ít nhất một lần mỗi tháng sử dụng chất làm sạch thiết bị, đặc biệt thích hợp cho mục đích này.
- Viên tẩy rửa không tan hoàn toàn với chương trình ngắn. Để tránh dư lượng chất tẩy rửa trên bộ đồ ăn, chúng tôi khuyến nghị quý vị sử dụng viên này trong các chương trình dài.

- Không sử dụng nhiều hơn so với lượng chất tẩy rửa phù hợp. Tham khảo hướng dẫn trên bao bì chất tẩy rửa.

### 10.3 Cần làm gì nếu muốn dùng sử dụng viên đa năng

Trước khi bắt đầu sử dụng chất tẩy rửa riêng biệt, muối và dung dịch trợ xả, hãy hoàn thành các bước sau:

1. Đặt mức chất làm mềm nước cao nhất.
2. Đảm bảo rằng chỗ chứa dung dịch trợ xả và muối đã đầy.
3. Bắt đầu chương trình ngắn nhất với giai đoạn xả. Không cho chất tẩy rửa vào và không cho chén bát vào giỏ.
4. Khi kết thúc chương trình, hãy điều chỉnh chất làm mềm nước theo độ cứng nước trong khu vực quý vị.
5. Điều chỉnh lượng nhà dung dịch trợ xả.
6. Bật thông báo trống dung dịch trợ xả.

### 10.4 Cho chén bát vào giỏ

- Chỉ sử dụng thiết bị để rửa các vật dụng an toàn cho máy rửa chén.
- Không sử dụng thiết bị rửa các vật dụng bằng gỗ, sứ, nhôm, thiếc và đồng.
- Không sử dụng thiết bị rửa các vật dụng có thể hấp thụ nước (bọt biển, vải gia dụng).
- Loại bỏ dư lượng thực phẩm lớn khỏi bát đĩa.
- Ngâm dụng cụ nấu có thực phẩm bị cháy trước khi rửa trong thiết bị.
- Đặt các vật dụng rỗng (ly, cốc và chảo) với đầu rỗng hướng xuống dưới.

- Hãy chắc chắn rằng các cốc không chạm vào nhau.
- Đặt các vật dụng nhẹ vào giỏ phía trên. Hãy chắc chắn rằng các vật dụng không chuyển động tự do.
- Đặt dao kéo và các vật dụng nhỏ trong ngăn dao kéo.
- Đảm bảo rằng cần phun có thể di chuyển tự do trước khi quý vị bắt đầu chương trình.

### 10.5 Trước khi bắt đầu chương trình

Trước khi bạn bắt đầu chương trình đã chọn, hãy đảm bảo rằng:

- Bộ lọc sạch sẽ và được cài đặt đúng.
- Nắp ngăn chứa muối được vặn chặt.
- Cần phun không bị nghẽn.
- Có đủ muối và dung dịch trợ xả (trừ khi bạn sử dụng viên đa dụng).
- Sắp xếp đúng các vật dụng trong giỏ.
- Chương trình phù hợp với loại chén bát và mức độ bẩn.
- Sử dụng lượng chất tẩy rửa phù hợp.

### 10.6 Lấy chén bát ra khỏi giỏ

1. Hãy để bộ đồ ăn nguội xuống trước khi quý vị lấy ra khỏi thiết bị. Đồ dùng nóng có thể dễ bị hỏng.
2. Đầu tiên lấy đồ dùng ra khỏi giỏ phía dưới, rồi đến giỏ phía trên.



Sau khi chương trình kết thúc, nước có thể vẫn còn trên bề mặt bên trong của thiết bị.

## 11. BẢO TRÌ VÀ LÀM SẠCH



### CẢNH BÁO!

Trước khi bảo trì, hãy tắt thiết bị và rút phích cắm chính ra khỏi ổ cắm.



Bộ lọc bẩn và cần phun bị nghẽn làm giảm kết quả rửa. Hãy kiểm tra thường xuyên và làm sạch, nếu cần thiết.

### 11.1 Làm sạch bộ lọc

Hệ thống làm sạch gồm 3 phần.



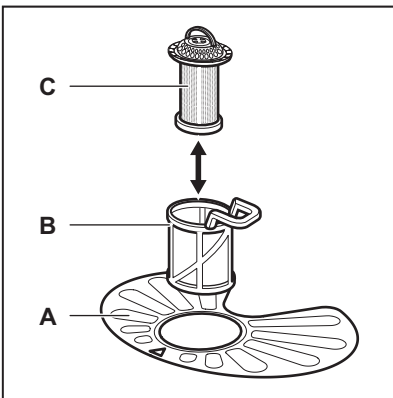

1. Xoay bộ lọc (B) ngược chiều kim đồng hồ và tháo ra.

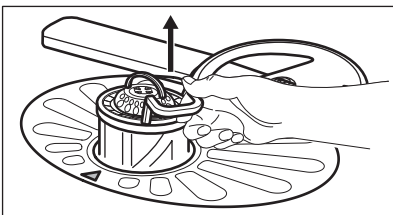
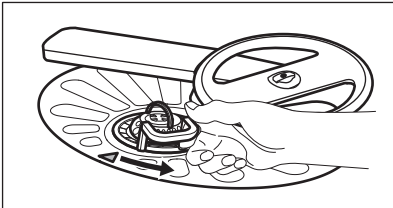

2. Tháo bộ lọc (C) ra khỏi bộ lọc (B).  
3. Tháo bộ lọc phẳng (A).

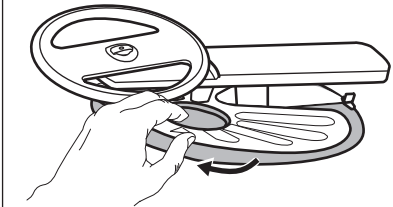

4. Rửa bộ lọc.

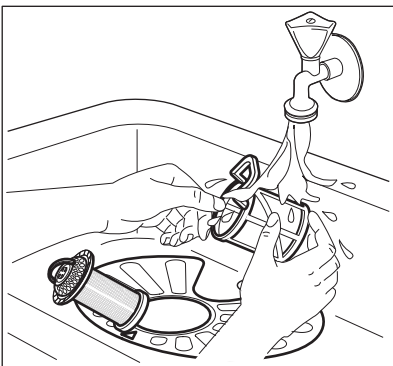

5. Đảm bảo rằng không còn thức ăn thừa hay chất bẩn bên trong hoặc xung quanh bề mặt.  
6. Đặt lại bộ lọc phẳng (A). Đảm bảo rằng bộ lọc phẳng được đặt đúng vị trí dưới 2 cần dẫn hướng.

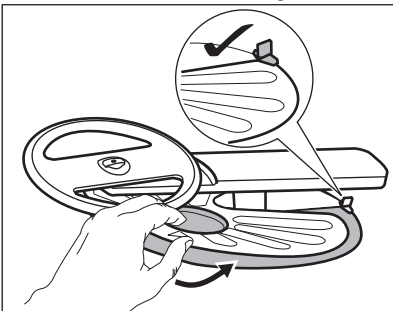

7. Lắp lại các bộ lọc (B) và (C).  
8. Đặt lại bộ lọc (B) vào bộ lọc phẳng (A). Vận theo chiều kim đồng hồ cho đến khi khóa vào vị trí.

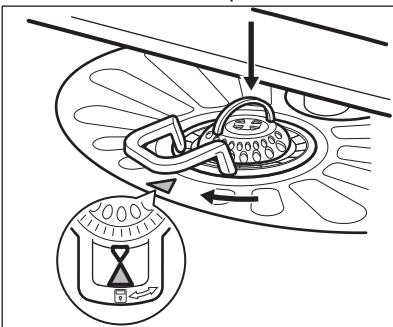



**CẢN TRỌNG!**

Bộ lọc không được lắp đặt đúng vị trí có thể dẫn đến kết quả rửa kém và làm hỏng thiết bị.

**11.2 Làm sạch cánh phun phía trên**

Chúng tôi khuyên bạn nên làm sạch cánh phun phía trên thường xuyên để ngăn chặn chất bẩn làm tắc nghẽn các lỗ.

Lỗ bị tắc có thể gây ra kết quả giặt không như mong muốn.

1. Kéo giỏ phía trên ra.
2. Để tháo tay phun ra khỏi giỏ, ấn tay phun lên phía trên, đồng thời xoay theo chiều kim đồng hồ.

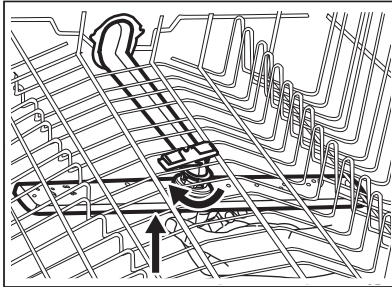

3. Rửa tay phun dưới vòi nước chảy. Sử dụng một công cụ nhọn, ví dụ: tăm, để loại bỏ các hạt chất bẩn từ các lỗ.

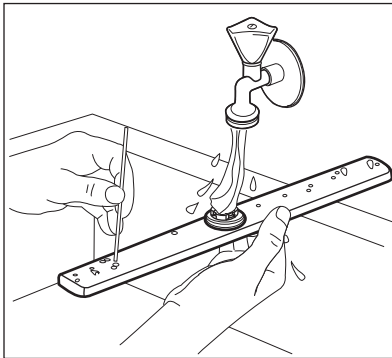

4. Để lắp lại tay phun, ấn tay phun lên phía trên, đồng thời xoay ngược chiều kim đồng hồ cho đến khi tay phun khớp vào vị trí.

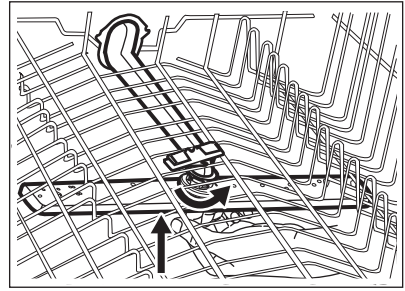

**11.3 Làm sạch bên ngoài**

- Làm sạch thiết bị bằng giẻ mềm ướt.
- Chỉ sử dụng chất tẩy rửa trung tính.
- Không dùng các sản phẩm ăn mòn, tẩm làm sạch ăn mòn hoặc dung môi.

**11.4 Làm sạch bên trong**

- Làm sạch thiết bị cẩn thận, kể cả miếng đệm cao su ở cửa bằng giẻ mềm ẩm.
- Để duy trì hiệu suất của thiết bị, hãy sử dụng sản phẩm làm sạch được thiết kế đặc biệt cho máy rửa chén ít nhất một lần một tháng. Cẩn thận làm theo hướng dẫn trên bao bì của sản phẩm.
- Không sử dụng các sản phẩm làm mài mòn, miếng làm sạch mài mòn, dụng cụ sắc bén, hóa chất mạnh, chất tẩy rửa hoặc dung môi.
- Sử dụng các chương trình thời gian ngắn thường xuyên có thể gây ra sự tích tụ mỡ và vôi trong thiết bị. Chạy các chương trình thời gian dài ít nhất hai lần một tháng để ngăn chặn sự tích tụ.

## 12. GIẢI QUYẾT SỰ CỐ



### CẢNH BÁO!

Việc sửa chữa thiết bị không đúng cách có thể gây nguy hiểm cho sự an toàn của người dùng. Bất kỳ việc sửa chữa nào cũng phải do nhân viên đủ năng lực thực hiện.

Tham khảo bảng dưới đây để biết thông tin về các vấn đề có thể xảy ra.

Với một số vấn đề, màn hình hiển thị mã báo động.

**Phần lớn các vấn đề xảy ra có thể giải quyết mà không cần liên hệ với Trung Tâm Dịch Vụ Được Ủy Quyền.**

Vấn đề và mã báo động	Nguyên nhân có thể có và giải pháp
Quý vị không thể bật thiết bị.	<ul style="list-style-type: none"> <li>• Đảm bảo rằng đã cắm phích cắm vào ổ cắm điện.</li> <li>• Đảm bảo rằng không có cầu chì hỏng trong hộp cầu chì.</li> </ul>
Chương trình không bắt đầu.	<ul style="list-style-type: none"> <li>• Đảm bảo rằng đã đóng cửa thiết bị.</li> <li>• Nếu đã đặt chế độ hoãn bắt đầu, hãy hủy cài đặt hoặc đợi cho đến khi kết thúc thời gian đếm ngược.</li> <li>• Thiết bị sẽ nạp lại chất thơm bên trong chất làm mềm nước. Quy trình này mất khoảng 5 phút.</li> </ul>
Thiết bị không chứa đầy nước. Màn hình hiển thị <i>10</i> hoặc <i>11</i> .	<ul style="list-style-type: none"> <li>• Đảm bảo rằng vòi nước mở.</li> <li>• Đảm bảo rằng áp suất nguồn nước không quá thấp. Để biết thông tin này, hãy liên hệ với cơ quan quản lý nước tại địa phương quý vị.</li> <li>• Đảm bảo rằng vòi nước không bị nghẽn.</li> <li>• Đảm bảo rằng bộ lọc trong ống dẫn vào không bị nghẽn.</li> <li>• Đảm bảo rằng ống dẫn vào không bị xoắn hoặc bẻ cong.</li> </ul>
Thiết bị không chảy nước. Màn hình hiển thị <i>20</i> .	<ul style="list-style-type: none"> <li>• Đảm bảo rằng đầu vòi bồn rửa không bị nghẽn.</li> <li>• Đảm bảo rằng bộ lọc trong ống dẫn ra không bị nghẽn.</li> <li>• Đảm bảo rằng hệ thống bộ lọc bên trong không bị nghẽn.</li> <li>• Đảm bảo rằng ống thoát nước không bị xoắn hoặc bẻ cong.</li> </ul>
Thiết bị chống ngập đang bật. Màn hình hiển thị <i>30</i> .	<ul style="list-style-type: none"> <li>• Đóng vòi nước và liên hệ với Trung Tâm Dịch Vụ Được Ủy Quyền.</li> </ul>
Thiết bị dừng và bắt đầu lại thêm nhiều lần trong quá trình hoạt động.	<ul style="list-style-type: none"> <li>• Điều này là bình thường. Điều này cho kết quả làm sạch tối ưu và tiết kiệm năng lượng.</li> </ul>

Vấn đề và mã báo động	Nguyên nhân có thể có và giải pháp
Chương trình kéo dài quá lâu.	<ul style="list-style-type: none"> <li>Nếu đặt tùy chọn hoãn bắt đầu, hãy hủy cài đặt hoãn hoặc đợi cho đến khi kết thúc giai đoạn đếm ngược.</li> <li>Kích hoạt tùy chọn TimeManager để giảm thời lượng chương trình.</li> <li>Các tùy chọn kích hoạt có thể tăng thời lượng chương trình.</li> </ul>
Thời gian còn lại hiển thị trên màn hình tăng lên và bỏ qua đến gần hết thời gian của chương trình.	<ul style="list-style-type: none"> <li>Đây không phải là lỗi. Thiết bị đang hoạt động đúng cách.</li> </ul>
Rò rỉ nhỏ từ cửa thiết bị.	<ul style="list-style-type: none"> <li>Thiết bị không được cân bằng. Tháo lồng hoặc siết chặt chân có thể điều chỉnh (nếu có).</li> <li>Cửa thiết bị không được đặt giữ bõn. Điều chỉnh chân sau (nếu có).</li> </ul>
Cửa thiết bị khó đóng.	<ul style="list-style-type: none"> <li>Thiết bị không được cân bằng. Tháo lồng hoặc siết chặt chân có thể điều chỉnh (nếu có).</li> <li>Bộ đồ ăn đang lòi ra khỏi giỏ.</li> </ul>
Tiếng kêu lạch cạch hoặc tiếng nổ từ bên trong của thiết bị.	<ul style="list-style-type: none"> <li>Không xếp đúng bộ đồ ăn trong giỏ. Tham khảo tờ rơi hướng dẫn cho chén bát vào giỏ.</li> <li>Đảm bảo rằng cần phun có thể xoay tự do.</li> </ul>
Thiết bị vướng bộ ngắt mạch.	<ul style="list-style-type: none"> <li>Cường độ dòng điện không đủ để cấp điện đồng thời cho tất cả thiết bị sử dụng. Hãy kiểm tra cường độ dòng điện của ổ cắm và công suất đồng hồ đo hoặc tất một trong các thiết bị đang sử dụng.</li> <li>Lỗi điện bên trong thiết bị. Liên hệ với Trung Tâm Dịch Vụ Được Ủy Quyền.</li> </ul>



Tham khảo phần "**Trước lần sử dụng đầu tiên**", "**Sử dụng hàng ngày**" hoặc "**Gợi ý và mẹo hay**" để biết các nguyên nhân khác có thể xảy ra.

liên hệ với Trung Tâm Dịch Vụ Được Ủy Quyền.

Nếu mã báo động không được mô tả trong bảng, hãy liên hệ với Trung Tâm Dịch Vụ Được Ủy Quyền.

Sau khi đã kiểm tra thiết bị, hãy tắt và bật thiết bị. Nếu vấn đề vẫn xảy ra, hãy

## 12.1 Kết quả rửa và sấy khô không đạt yêu cầu

Vấn đề	Nguyên nhân có thể có và giải pháp
Kết quả rửa kém.	<ul style="list-style-type: none"> <li>Tham khảo phần "<b>Sử dụng hàng ngày</b>", "<b>Gợi ý và mẹo hay</b>" tờ rơi hướng dẫn cho chén bát vào rửa.</li> <li>Sử dụng thêm các chương trình rửa chuyên sâu.</li> <li>Làm sạch vòi phun và bộ lọc. Tham khảo phần "<b>Vệ sinh và Làm sạch</b>".</li> </ul>

Vấn đề	Nguyên nhân có thể có và giải pháp
Kết quả sấy khô kém.	<ul style="list-style-type: none"> <li>• Bộ đồ ăn được để quá lâu bên trong thiết bị đã đóng.</li> <li>• Không có hỗ trợ xả hoặc mức dung dịch hỗ trợ xả không đủ. Hãy điều chỉnh dung dịch trợ xả lên mức cao hơn.</li> <li>• Vật dụng bằng nhựa có thể phải lau khô bằng khăn.</li> <li>• Để đạt hiệu quả làm khô tốt nhất, bật XtraDry và AirDry.</li> <li>• Chúng tôi khuyến nghị luôn sử dụng dung dịch trợ xả, kể cả kết hợp với viên đa năng.</li> </ul>
Có những vệt màu trắng hoặc lớp màu xanh trên ly và chén bát.	<ul style="list-style-type: none"> <li>• Lượng nhả dung dịch trợ xả quá cao. Hãy điều chỉnh dung dịch trợ xả xuống mức thấp hơn.</li> <li>• Lượng chất tẩy rửa quá cao.</li> </ul>
Có vết bẩn và giọt nước khô trên ly và chén bát.	<ul style="list-style-type: none"> <li>• Lượng nhả dung dịch trợ xả không đủ. Hãy điều chỉnh dung dịch trợ xả lên mức cao hơn.</li> <li>• Chất lượng dung dịch trợ xả có thể là nguyên nhân.</li> </ul>
Chén bát ướt.	<ul style="list-style-type: none"> <li>• Để đạt hiệu quả làm khô tốt nhất, bật XtraDry và AirDry.</li> <li>• Chương trình không có giai đoạn sấy khô hoặc có giai đoạn sấy khô với nhiệt độ thấp.</li> <li>• Chỗ chứa dung dịch trợ xả trống.</li> <li>• Chất lượng dung dịch trợ xả có thể là nguyên nhân.</li> <li>• Chất lượng viên đa năng có thể là nguyên nhân. Hãy sử dụng viên đa năng của nhãn hiệu khác hoặc bật chỗ chứa dung dịch trợ xả và sử dụng dung dịch trợ xả và viên đa năng với nhau.</li> </ul>
Bộ phận bên trong thiết bị bị ướt.	<ul style="list-style-type: none"> <li>• Đây không phải là lỗi của thiết bị. Hơi ẩm ngưng tụ trên thành thiết bị.</li> </ul>
Bọt bất thường trong quá trình rửa.	<ul style="list-style-type: none"> <li>• Sử dụng chất tẩy rửa được thiết kế chỉ dành cho các loại bát đĩa cụ thể.</li> <li>• Có rò rỉ trong chỗ chứa dung dịch trợ xả. Liên hệ với Trung Tâm Dịch Vụ Được Ủy Quyền.</li> </ul>
Vết gỉ sắt trên dao kéo.	<ul style="list-style-type: none"> <li>• Sử dụng quá nhiều muối trong nước để rửa. Tham khảo "<b>Chất làm mềm nước</b>".</li> <li>• Dao kéo được làm bằng thép không gỉ và bằng bạc được xếp với nhau. Tránh đặt các vật dụng bằng bạc và thép không gỉ gần nhau.</li> </ul>
Có dư lượng chất tẩy rửa trong chỗ chứa lúc kết thúc chương trình.	<ul style="list-style-type: none"> <li>• Viên thuốc tẩy rửa bị kẹt trong chỗ chứa và không bị nước cuốn trôi hoàn toàn.</li> <li>• Nước không thể rửa sạch chất tẩy rửa khỏi chỗ chứa. Đảm bảo rằng cần phun không bị bít hoặc nghẽn.</li> <li>• Đảm bảo rằng các vật dụng trong giỏ không làm cản việc mở nắp chỗ chứa chất tẩy rửa.</li> </ul>
Mùi hôi bên trong thiết bị.	<ul style="list-style-type: none"> <li>• Tham khảo phần "<b>Làm sạch bên trong thiết bị</b>".</li> </ul>

Vấn đề	Nguyên nhân có thể có và giải pháp
Dư lượng cặn vôi trên bộ đồ ăn, bồn và bên trong cửa.	<ul style="list-style-type: none"> <li>Mức muối thấp. Kiểm tra đèn chỉ báo muối.</li> <li>Nắp ngăn chứa muối bị lỏng.</li> <li>Nước máy bị cứng. Tham khảo "<b>Chất làm mềm nước</b>".</li> <li>Sử dụng muối và đặt tái tạo chất làm mềm nước ngay cả khi sử dụng bảng đa chức năng. Tham khảo "<b>Chất làm mềm nước</b>".</li> <li>Nếu vẫn còn cặn vôi đọng lại, hãy vệ sinh thiết bị bằng các chất tẩy rửa thiết bị đặc biệt thích hợp cho mục đích này.</li> <li>Thử một chất tẩy rửa khác.</li> <li>Liên hệ với nhà sản xuất chất tẩy rửa.</li> </ul>
Bộ đồ ăn bị xỉn màu, đổi màu hoặc bị mẻ.	<ul style="list-style-type: none"> <li>Đảm bảo rằng chỉ các vật dụng có thể dùng trong máy rửa chén được rửa trong thiết bị.</li> <li>Cho chén bát vào và lấy ra khỏi giỏ cẩn thận. Tham khảo từ rơi hướng dẫn cho chén bát vào giỏ.</li> <li>Đặt các vật dụng dễ vỡ lên giỏ phía trên.</li> <li>Để rửa các vật dụng tinh tế và đồ thủy tinh, hãy chọn chương trình chuyên dụng. Tham khảo phần "<b>Các chương trình</b>".</li> </ul>



Tham khảo phần "**Trước lần sử dụng đầu tiên**", "**Sử dụng hàng ngày**" hoặc "**Gợi ý và mẹo hay**" để biết các nguyên nhân khác có thể xảy ra.

## 13. THÔNG SỐ KỸ THUẬT

Kích thước	Chiều rộng / chiều cao / chiều sâu (mm)	596 / 850 / 610
Kết nối điện <sup>1)</sup>	Điện áp (V)	200 - 240
	Tần số (Hz)	50 / 60
Áp suất nguồn nước	bar (tối thiểu và tối đa)	0.5 - 8
	MPar (tối thiểu và tối đa)	0.05 - 0.8
Nguồn nước	Nước lạnh hoặc nước nóng <sup>2)</sup>	tối đa 60 °C
Công suất	Cài đặt vị trí	13
Mức tiêu thụ điện	Chế độ để bật (W)	5.0
	Chế độ tắt (W)	0.10

<sup>1)</sup> Tham khảo biển thông số để biết các giá trị khác.

<sup>2)</sup> Nếu nước nóng xuất phát từ nguồn năng lượng thay thế (ví dụ: tấm pin mặt trời), hãy sử dụng nguồn cấp nước nóng để giảm tiêu thụ năng lượng.

## 14. CÁC VẤN ĐỀ VỀ MÔI TRƯỜNG

Tái chế các vật liệu bằng ký hiệu . Để đồ đóng gói vào các thùng chứa có thể sử dụng để tái chế. Giúp bảo vệ môi trường và sức khỏe con người và tái chế phế liệu của các đồ dùng điện và điện tử. Không vứt bỏ các đồ dùng có đánh dấu

bằng ký hiệu  cùng với chất thải gia dụng. Gửi lại sản phẩm cho cơ sở tái chế ở địa phương của bạn hoặc liên hệ với văn phòng đô thị của bạn.

[www.electrolux.com/shop](http://www.electrolux.com/shop)



117866450-A-462018

